

Guida dell'utente di Dell™ Latitude™ D410

[Ricerca di informazioni](#)

[Informazioni sul computer](#)

[Uso di Microsoft® Windows® XP](#)

[Dell™ QuickSet](#)

[Uso della tastiera e del touchpad](#)

[Uso dello schermo](#)

[Uso dell'alloggiamento Dell™ D/Bay](#)

[Uso di CD, DVD e altri supporti multimediali](#)

[Uso della batteria](#)

[Rete locale senza fili](#)

[Uso di schede PC](#)

[Uso di schede smart](#)

[In viaggio con il computer](#)

[Password](#)

[Soluzione dei problemi](#)

[Uso del programma Dell Diagnostics](#)

[Pulizia del computer](#)

[Reinstallazione del software](#)

[Aggiunta e sostituzione di componenti](#)

[Uso del programma di installazione di sistema](#)

[Come ottenere assistenza](#)

[Specifiche](#)

[Appendice](#)



[Formato standard di avviso \(ASF\)](#)

[Glossario](#)

Modello PP06S

Per informazioni sulle caratteristiche e il funzionamento del computer, selezionare i collegamenti del sommario a sinistra. Per informazioni su altra documentazione fornita con il computer, consultare "[Ricerca di informazioni](#)."



N.B., Avvisi e Attenzione

-  **N.B.** Un N.B. (Nota Bene) indica informazioni importanti che contribuiscono a migliorare l'uso del computer.
-  **AVVISO:** Un AVVISO indica un danno potenziale all'hardware o perdita di dati e spiega come evitare il problema.
-  **ATTENZIONE:** Un messaggio di ATTENZIONE indica un rischio di danni alla proprietà, lesioni personali o morte.

Abbreviazioni ed acronimi

Per un elenco completo delle abbreviazioni e degli acronimi, consultare il [Glossario](#).

Se il computer acquistato è un Dell™ Serie n, un qualsiasi riferimento fatto in questo documento ai sistemi operativi Microsoft® Windows® non è applicabile.

-  **N.B.** Alcune funzioni potrebbero non essere disponibili per alcuni computer o in alcuni Paesi.
-  **N.B.** I CD Drivers and Utilities e Operating System sono opzionali e potrebbero non essere spediti con il computer.

Le informazioni contenute nel presente documento sono soggette a modifiche senza preavviso.
© 2004–2005 Dell Inc. Tutti i diritti riservati.

È severamente vietata la riproduzione, con qualsiasi strumento, senza l'autorizzazione scritta di Dell Inc.

Marchi utilizzati in questo testo: *Dell*, il logo *DELL*, *Dell TravelLite*, *DellNet*, *Axim*, *Inspiron*, *Dell Precision*, *Dimension*, *OptiPlex*, *Latitude*, *PowerEdge*, *PowerVault*, *PowerApp*, *Strike Zone* e *Dell OpenManage* sono marchi commerciali di Dell Inc.; *Intel*, *Pentium* e *Intel SpeedStep* sono marchi depositati di Intel Corporation; *Microsoft*, *Windows* e *Outlook* sono marchi depositati di Microsoft Corporation; *Bluetooth* è un marchio depositato di proprietà di Bluetooth SIG, Inc., ed è utilizzato per concessione da Dell; *ENERGY STAR* è un marchio depositato dell'U.S. Environmental Protection Agency. Dell Inc., in qualità di partner di ENERGY STAR, ha determinato che questo prodotto è conforme alle specifiche ENERGY STAR per il risparmio energetico.

Nel presente documento possono essere utilizzati altri marchi e nomi commerciali che si riferiscono sia ad entità che rivendicano i marchi che ai nomi o ai loro prodotti. Dell Inc. nega qualsiasi partecipazione di proprietà relativa a marchi di fabbrica e nomi commerciali diversi da quelli di sua proprietà.

Modello PP06S

Dicembre 2005 N/P W7405 Rev. A02

[Torna alla pagina Sommario](#)

Informazioni sul computer

Guida dell'utente di Dell™ Latitude™ D410

- [Vista anteriore](#)
- [Vista sinistra](#)
- [Vista destra](#)
- [Vista posteriore](#)
- [Vista inferiore](#)

Vista frontale



1	dispositivo di chiusura dello schermo	7	touchpad
2	schermo	8	pulsanti del track stick e del touchpad
3	pulsanti del Controllo volume	9	track stick
4	indicatori di stato della periferica	10	altoparlante
5	pulsante di disattivazione del volume	11	pulsante di alimentazione
6	tastiera	12	indicatori di stato della modalità senza fili e della tastiera





dispositivo di chiusura dello schermo — Blocca lo schermo quando lo si chiude.

schermo — Per ulteriori informazioni sullo schermo, consultare "[Uso dello schermo](#)."

pulsanti del Controllo volume — Premere questi pulsanti per regolare il volume.

indicatori di stato della periferica



	L'indicatore si accende all'accensione del computer e lampeggia quando il computer si trova in una modalità di gestione del risparmio di energia.
	L'indicatore si accende quando il computer legge e scrive dati.
	AVVISO: Per evitare la perdita di dati, non spegnere mai il computer mentre l'indicatore  lampeggia.
	L'indicatore è acceso o lampeggia per indicare lo stato del livello di carica della batteria.

Se il computer è collegato a una presa elettrica, l'indicatore  funziona come segue:

- o Verde fisso: significa che è in corso la carica della batteria.
- o Verde intermittente: significa che la batteria è quasi completamente carica.
- o Spento: significa che la batteria è sufficientemente carica (o l'alimentazione esterna non è disponibile per caricare la batteria).

Se il computer è alimentato a batteria, l'indicatore  funziona come segue:

- o Spento: significa che la batteria è sufficientemente carica (o il computer è spento).
- o Arancione intermittente: significa che il livello di carica della batteria è basso.
- o Arancione fisso: significa che il livello di carica della batteria è basso.

pulsante di disattivazione del volume — Premere questo pulsante per disattivare il volume.

tastiera — La tastiera include un tastierino numerico, nonché il tasto logo di Windows. Per informazioni sulle scelte rapide da tastiera supportate, consultare "[Uso della tastiera e del touchpad.](#)"

touchpad — Fornisce le stesse funzioni di un mouse. Consultare "[Uso della tastiera e del touchpad.](#)"

pulsanti del track stick e del touchpad — Forniscono le stesse funzioni di un mouse. Consultare "[Uso della tastiera e del touchpad.](#)"

track stick — Fornisce le stesse funzioni di un mouse. Consultare "[Uso della tastiera e del touchpad.](#)"

altoparlante — Per regolare il volume degli altoparlanti integrati, premere i pulsanti del Controllo volume, il pulsante di disattivazione del volume o le scelte rapide da tastiera per il Controllo volume. Per ulteriori informazioni, consultare "[Uso della tastiera e del touchpad.](#)"

pulsante di alimentazione — Premere il pulsante di alimentazione per accendere il computer o uscire da una modalità di gestione del risparmio di energia.

-  **AVVISO:** Per evitare la perdita di dati, spegnere il computer chiudendo la sessione di Microsoft® Windows® anziché premendo il pulsante di alimentazione.

Se il computer smette di rispondere, tenere premuto il pulsante di alimentazione fino a totale spegnimento del computer. Questa operazione può richiedere alcuni secondi.

indicatori di stato della modalità senza fili e della tastiera



Gli indicatori verdi e blu situati sulla parte superiore della tastiera hanno le seguenti funzionalità:

	L'indicatore si accende quando le periferiche senza fili sono attivate.
	L'indicatore si accende quando la tecnologia senza fili Bluetooth® è attivata. Per attivare o disattivare la tecnologia senza fili Bluetooth, premere <Fn><F2>. N.B. La tecnologia senza fili Bluetooth è una funzione opzionale del computer, quindi l'icona si attiva solo se assieme al computer è stata ordinata la tecnologia senza fili Bluetooth. Consultare la documentazione fornita con la tecnologia senza fili Bluetooth.
	L'indicatore si accende quando si attiva il tastierino numerico.
	L'indicatore si accende quando si attiva la funzione di blocco delle maiuscole.
	L'indicatore si accende quando si attiva la funzione Bloc Scorr.

Vista sinistra



1	slot per cavo di sicurezza	4	prese d'aria
2	connettore D/Bay	5	sensore a infrarossi
3	connettore USB	6	prese d'aria

N.B. La ventola viene attivata quando il computer si surriscalda. Il rumore della ventola è normale e non indica alcun problema relativo alla ventola o al computer.

ATTENZIONE: Non ostruire le prese d'aria, non introdurre oggetti e non lasciare che vi si accumulino polvere. Non conservare il computer Dell™ in un ambiente con ridotta ventilazione, come una custodia chiusa, mentre è in esecuzione, in quanto ciò potrebbe provocare incendi o il danneggiamento del computer.

slot per cavo di sicurezza — Consente di fissare al computer un dispositivo antifurto disponibile in commercio. Per ulteriori informazioni, consultare le istruzioni fornite con il dispositivo.

AVVISO: Prima di acquistare un dispositivo antifurto, accertarsi che sia compatibile con lo slot per cavo di sicurezza.

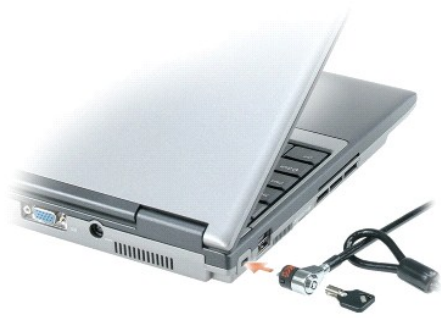

connettore alloggiamento D/Bay — Connette il computer all'alloggiamento D/Bay di Dell.

connettore USB

	<p>Consente di collegare al computer periferiche USB, come un mouse, una tastiera o una stampante. È inoltre possibile collegare l'unità disco floppy opzionale direttamente a un connettore USB tramite l'apposito cavo opzionale.</p>
---	---

prese d'aria — Il computer usa una ventola interna per creare un flusso di aria attraverso le prese in modo da evitare il surriscaldamento del computer.

N.B. La ventola viene attivata quando il computer si surriscalda. Il rumore della ventola è normale e non indica alcun problema relativo alla ventola o al computer.

ATTENZIONE: Non ostruire le prese d'aria, non introdurrevi oggetti e non lasciare che vi si accumulino dentro della polvere. Non riporre il computer in un ambiente con insufficiente aerazione, ad esempio una valigetta chiusa, durante il funzionamento, in quanto ciò potrebbe provocare incendi o il danneggiamento del computer.

sensore a infrarossi — Consente di trasferire file dal proprio computer a un'altra periferica a infrarossi compatibile, senza dover usare connessioni via cavo.

Quando si riceve il computer, il sensore è disabilitato. Per attivare il sensore, usare il programma di installazione di sistema. Per informazioni sul trasferimento di dati, consultare la *Guida in linea* di Windows, la Guida in linea e supporto tecnico o la documentazione fornita con la periferica compatibile con gli infrarossi.

Vista destra



1	disco rigido	3	slot per schede PC
2	slot per schede smart	4	connettori audio (2)



disco rigido — Memorizza programmi e dati.

slot per schede smart — Supporta una scheda smart. Per ulteriori informazioni, consultare "[Uso di schede PC.](#)"

slot per schede PC — Supporta una scheda PC, ad esempio un modem o una scheda di rete. Il computer viene fornito con una protezione di plastica installata nello slot. Per ulteriori informazioni, consultare "[Uso di schede PC.](#)"

connettori audio



Collegare le cuffie al connettore  .
Collegare un microfono al connettore  .

Vista posteriore

⚠ ATTENZIONE: Non ostruire le prese d'aria, non introdurre oggetti e non lasciare che vi si accumuli dentro della polvere. Non riporre il computer in un ambiente con insufficiente aerazione, ad esempio una valigetta chiusa, durante il funzionamento, in quanto ciò potrebbe provocare incendi o il danneggiamento del computer.

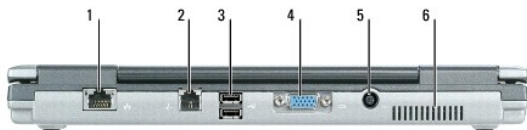

1 connettore di rete (RJ-45)	4 connettore video
2 connettore del modem (RJ-11)	5 connettore dell'adattatore c.a.
3 connettori USB (2)	6 prese d'aria

connettore di rete (RJ-45)

⚠ AVVISO: Il connettore di rete ha dimensioni leggermente superiori a quelle del connettore del modem. Per evitare di danneggiare il computer, non collegare una linea telefonica al connettore di rete.

	Questo connettore consente di collegare il computer a una rete. I due indicatori accanto al connettore segnalano lo stato e l'attività delle connessioni di rete via cavo. Per informazioni sull'uso della scheda di rete, consultare la guida dell'utente della periferica fornita con il computer. Consultare " Ricerca di informazioni. "
---	---

connettore del modem (RJ-11)

	Se è stato ordinato il modem interno opzionale, collegare la linea telefonica al connettore del modem. Per informazioni sull'uso del modem, consultare la documentazione in linea relativa al modem fornita con il computer. Consultare " Ricerca di informazioni. "
---	---

connettori USB

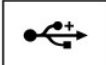
	Consentono di collegare periferiche USB, quali un mouse, una tastiera o una stampante. È inoltre possibile collegare l'unità disco floppy opzionale direttamente a un connettore USB tramite l'apposito cavo opzionale.
---	---

connettore video

	Collega le periferiche video, come un monitor.
---	--

connettore dell'adattatore c.a. — Consente di collegare un adattatore c.a. al computer.



L'adattatore c.a. converte l'alimentazione c.a. in alimentazione c.c. richiesta dal computer. È possibile collegare l'adattatore c.a. quando il computer è acceso o spento.

⚠ ATTENZIONE: L'adattatore c.a. è compatibile con le prese elettriche di tutto il mondo. I connettori di alimentazione e le ciabatte variano invece da Paese a Paese. L'uso di un cavo incompatibile o non correttamente collegato alla ciabatta o alla presa elettrica potrebbe provocare incendi o il danneggiamento dell'apparecchiatura.

👉 AVVISO: Quando si scollega il cavo dell'adattatore c.a. dal computer, tirare facendo presa sul connettore e non sul cavo stesso, con decisione, ma delicatamente, per non danneggiarlo. Quando si avvolge il cavo dell'adattatore c.a., accertarsi di seguire l'angolo del connettore sull'adattatore c.a. per evitare di danneggiare il cavo.

prese d'aria — Il computer usa una ventola interna per creare un flusso di aria attraverso le prese in modo da evitare il surriscaldamento del computer.

📌 N.B. La ventola viene attivata quando il computer si surriscalda. Il rumore della ventola è normale e non indica alcun problema relativo alla ventola o al computer.

⚠ ATTENZIONE: Non ostruire le prese d'aria, non introdurre oggetti e non lasciare che vi si accumulino dentro della polvere. Non riporre il computer in un ambiente con insufficiente aerazione, ad esempio una valigetta chiusa, durante il funzionamento, in quanto ciò potrebbe provocare incendi o il danneggiamento del computer.

Vista inferiore

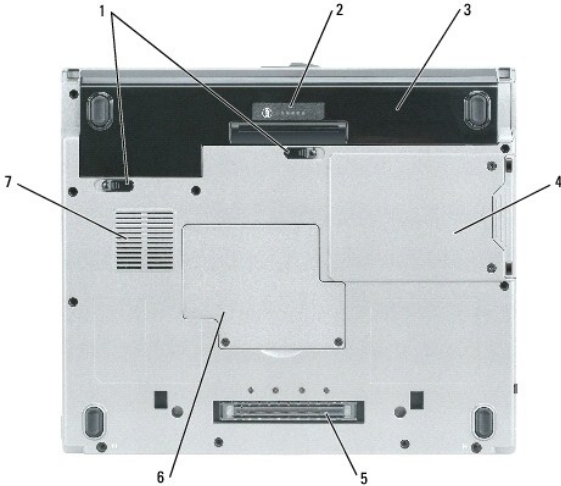

1	chiusure a scatto dell'alloggiamento della batteria (2)	5	connettore della periferica di alloggiamento
2	indicatore del livello di carica della batteria	6	coperchio modulo di memoria/batteria pulsante
3	batteria	7	prese d'aria della ventola
4	disco rigido		

chiusure a scatto dell'alloggiamento della batteria — Sbloccare la batteria. Per istruzioni, consultare "[Uso della batteria.](#)"

indicatore del livello di carica della batteria — Fornisce informazioni sul livello di carica della batteria. Per istruzioni, consultare "[Uso della batteria.](#)"

batteria — Quando è installata una batteria, è possibile usare il computer senza collegarlo a una presa elettrica. Consultare "[Uso della batteria.](#)"

N.B. L'uso delle batterie nella base per supporti multimediali e nel computer mentre quest'ultimo è inserito nell'alloggiamento di espansione nella base per supporti multimediali aumenta l'autonomia della batteria.

disco rigido — Memorizza programmi e dati.

coperchio modulo di memoria/batteria pulsante — Chiude lo scomparto che contiene i moduli di memoria e la batteria pulsante. Consultare "[Aggiunta e sostituzione di componenti.](#)"

connettore della periferica di alloggiamento — Consente di collegare il computer alla base per supporti multimediali o a un'altra periferica di alloggiamento. Per maggiori informazioni, consultare la documentazione Dell fornita con la periferica di alloggiamento.

prese d'aria della ventola — Il computer utilizza una ventola interna per creare un flusso di aria attraverso le relative prese d'aria che impedisce il surriscaldamento del computer.

 **N.B.** La ventola viene attivata quando il computer si surriscalda. Il rumore della ventola è normale e non indica alcun problema relativo alla ventola o al computer.

 **ATTENZIONE:** Non ostruire le prese d'aria, non introdurre oggetti e non lasciare che vi si accumulino dentro della polvere. Non riporre il computer in un ambiente con insufficiente aerazione, ad esempio una valigetta chiusa, durante il funzionamento, in quanto ciò potrebbe provocare incendi o il danneggiamento del computer.

[Torna alla pagina Sommario](#)

[Torna alla pagina Sommario](#)

Appendice

Guida dell'utente di Dell™ Latitude™ D410

- [Avviso del prodotto Macrovision](#)
- [Avvisi FCC \(solo per gli Stati Uniti\)](#)

Avviso del prodotto Macrovision

Questo prodotto incorpora una tecnologia di protezione del copyright protetta da rivendicazioni di determinati brevetti statunitensi e da altri diritti di proprietà intellettuale di Macrovision Corporation e di altri soggetti detentori di diritti. L'uso di tale tecnologia deve essere autorizzato da Macrovision Corporation ed è previsto in ambito privato e per altri scopi limitati, salvo diversa autorizzazione da parte di Macrovision Corporation. È vietato decodificare o disassemblare il prodotto.

Avvisi FCC (solo per gli Stati Uniti)

FCC Classe B

Questa apparecchiatura genera, utilizza ed è in grado di irradiare energia in radiofrequenza e se non installata ed utilizzata in accordo con le istruzioni del manuale del produttore, può provocare interferenze alla ricezione di trasmissioni radio e televisive. La presente apparecchiatura è stata collaudata e dichiarata conforme ai limiti imposti ai dispositivi digitali di Classe B, ai sensi della Parte 15 delle normative della Federal Communications Commission (FCC).

Questo dispositivo è conforme ai sensi della Parte 15 delle normative della FCC. Il funzionamento è soggetto alle due condizioni riportate di seguito:

1. Questo dispositivo non genera interferenze dannose.
2. Questo dispositivo non scherma le interferenze provenienti dall'esterno, comprese le interferenze che potrebbero comprometterne il funzionamento.

➡ **AVVISO:** Le normative della FCC stabiliscono che eventuali modifiche o variazioni non espressamente approvate da Dell Inc. potrebbero annullare il diritto dell'utente di usare questa apparecchiatura.

Tali limiti sono stabiliti per fornire una protezione adeguata contro le interferenze dannose in un'installazione residenziale. Non esiste tuttavia alcuna garanzia che tali interferenze non si verifichino in una particolare situazione. Qualora la presente apparecchiatura provocasse interferenze dannose con segnali radiofonici o televisivi, verificabili accendendo e spegnendo l'apparecchio stesso, si consiglia di cercare di rimediare all'inconveniente mediante una o più delle seguenti misure:

- 1 Cambiare l'orientamento dell'antenna di ricezione.
- 1 Cambiare l'orientamento del sistema rispetto all'apparecchio ricevente.
- 1 Allontanare il sistema dall'apparecchio ricevente.
- 1 Collegare il sistema a una presa di corrente diversa, in modo che il sistema e l'apparecchio ricevente si trovino su diverse sezioni del circuito elettrico.

Se necessario, per ottenere ulteriori consigli, consultare un rappresentante di Dell Inc. o un tecnico radio/TV specializzato.

Le seguenti informazioni sono relative all'apparecchiatura o alle apparecchiature trattate in questo documento in conformità alle normative della FCC.

Nome del prodotto:	Dell™ Latitude™ D410
Numero di modello:	PP06S
Ragione sociale:	Dell Inc. Worldwide Regulatory Compliance & Environmental Affairs One Dell Way Round Rock, TX 78682 USA +1-512-338-4400

[Torna alla pagina Sommario](#)

[Torna alla pagina Sommario](#)

Formato standard di avviso (ASF)

Guida dell'utente di Dell™ Latitude™ D410

Il formato standard di avviso (ASF) è uno standard di gestione DMTF (Distributed Management Task Force) che definisce tecniche di generazione degli avvisi a monte e in assenza di un sistema operativo. Questo standard consente di generare avvisi relativi a condizioni di errore o di possibile compromissione della sicurezza quando il sistema operativo è in uno stato di sospensione o il computer è spento ed è stato sviluppato in modo da sostituire eventuali altre tecnologie di generazione di avvisi in assenza del sistema operativo.

Il computer supporta le funzionalità remote e di avviso ASF riportate nella seguente tabella:

Avviso	Descrizione
Chassis Intrusion - Physical Security Violation/Chassis Intrusion - Physical Security Violation Event Cleared	La periferica di alloggiamento è stata aperta e lo slot PCI è stato compromesso.
Failure to Boot to BIOS	Il caricamento del BIOS non è stato completato in fase di inizializzazione.
System Password Violation	La password di sistema non è valida (l'avviso viene inviato dopo tre tentativi non riusciti).
Entity Presence	Sono stati trasmessi segnali periodici per verificare la presenza del sistema.

Per ulteriori informazioni sull'implementazione del formato ASF di Dell, consultare i manuali *ASF for Dell Portable Computers* e *ASF Administrator's Guide for Dell Portable Computers*, disponibili sul sito Web del supporto tecnico di Dell all'indirizzo support.dell.com.

[Torna alla pagina Sommario](#)

[Torna alla pagina Sommario](#)

Uso della batteria

Guida dell'utente di Dell™ Latitude™ D410

- [Rendimento della batteria](#)
- [Controllo del livello di carica della batteria](#)
- [Risparmio di autonomia della batteria](#)
- [Modalità di gestione del risparmio di energia](#)
- [Configurazione delle impostazioni della gestione del risparmio di energia](#)
- [Carica della batteria](#)
- [Sostituzione della batteria](#)
- [Conservazione della batteria](#)

Rendimento della batteria

 **N.B.** Per informazioni relative alla garanzia Dell per il proprio computer, consultare la *Guida alle informazioni sul prodotto* o i vari documenti di garanzia separati forniti con il computer.

Per mantenere prestazioni ottimali e le impostazioni del BIOS, usare sempre il computer portatile Dell™ con la batteria principale installata. Come dotazione standard viene fornita una batteria nell'apposito alloggiamento.

 **N.B.** Poiché la batteria può non essere completamente carica, usare l'adattatore c.a. per collegare il nuovo computer a una presa elettrica la prima volta che si usa. Per migliori risultati, usare il computer con l'adattatore c.a. finché la batteria non è completamente carica. Per visualizzare lo stato del livello di carica della batteria, accedere al **Control Panel** (Pannello di controllo) → **Power Options** (Opzioni risparmio energia), quindi fare clic sulla scheda **Power Meter** (Misuratore alimentazione).

 **N.B.** L'autonomia della batteria, ovvero la durata della carica della batteria, diminuisce con il tempo. A seconda della frequenza e delle condizioni di utilizzo della batteria, può essere necessario l'acquisto di una nuova batteria durante la durata del computer.

L'autonomia della batteria varia a seconda delle condizioni di funzionamento. Per prolungare significativamente l'autonomia della batteria, è possibile installare una batteria secondaria opzionale nell'alloggiamento per supporti multimediali.

L'autonomia della batteria risulta notevolmente ridotta se si eseguono operazioni che comportano un alto consumo di energia. A titolo esemplificativo, di seguito sono elencate alcune di queste operazioni:

- 1 Uso di unità ottiche
- 1 Uso di dispositivi di comunicazione senza fili, schede PC, ExpressCard, schede di memoria multimediali o periferiche USB
- 1 Uso di impostazione di valori elevati di luminosità dello schermo, screen saver con grafica 3D o altri programmi che usano intensivamente le risorse del computer quali i giochi 3D
- 1 Uso del computer in modalità prestazioni massime (consultare [Configurazione delle impostazioni della gestione del risparmio di energia](#)).

 **N.B.** Si consiglia di collegare il computer a una presa elettrica quando si eseguono operazioni di scrittura su CD o DVD.

È possibile controllare il livello di carica della batteria prima di inserire la batteria nel computer (consultare [Controllo del livello di carica della batteria](#)). È inoltre possibile impostare le opzioni di gestione del risparmio di energia in modo da ricevere un avviso quando il livello di carica della batteria è basso (consultare [Configurazione delle impostazioni della gestione del risparmio di energia](#)).

 **ATTENZIONE:** L'uso di batterie incompatibili potrebbe provocare incendi o esplosioni. Sostituire la batteria esclusivamente con una compatibile acquistata da Dell. La batteria agli ioni di litio è progettata per l'uso con il computer Dell. Non utilizzare una batteria proveniente da altri computer.

 **ATTENZIONE:** Non gettare le batterie insieme ai rifiuti domestici. Quando la batteria non è più in grado di mantenere il livello di carica, contattare l'autorità locale preposta allo smaltimento dei rifiuti o l'ente per la protezione dell'ambiente per ottenere suggerimenti su come smaltire la batteria agli ioni di litio. Consultare "Smaltimento della batteria" nella *Guida alle informazioni sul prodotto*.

 **ATTENZIONE:** L'uso improprio della batteria potrebbe provocare incendi o bruciature. Non perforare, incenerire o disassemblare la batteria, né esporla a temperature superiori a 65 °C. Tenere la batteria lontano dalla portata dei bambini. Maneggiare con molta attenzione una batteria danneggiata o dalla quale si è verificata una perdita. Nelle batterie danneggiate può verificarsi una perdita di elettroliti con conseguenti possibili lesioni personali o danni all'apparecchiatura.

Controllo del livello di carica della batteria

Il Battery Meter (Misuratore alimentazione) di Dell QuickSet, la finestra e l'icona  **Power Meter** (Misuratore alimentazione) di Microsoft Windows, l'indicatore del livello di carica della batteria, l'indicatore della capacità di carica della batteria e l'avviso di batteria scarica forniscono informazioni sul livello di carica della batteria.

Battery Meter (Misuratore alimentazione) di Dell™ QuickSet

Se Dell QuickSet è installato, premere <Fn><F3> per visualizzare il Battery Meter (Misuratore alimentazione) di QuickSet. Il Battery Meter (Misuratore

alimentazione) visualizza lo stato, la condizione della batteria, il livello di carica e il tempo di completamento della carica per la batteria installata nel computer.

Per maggiori informazioni su QuickSet, fare clic con il pulsante destro del mouse sull'icona  nella barra delle applicazioni, quindi fare clic su **Help** (Guida).

Misuratore alimentazione di Microsoft® Windows®

Il Misuratore alimentazione di Windows indica il livello di carica residua della batteria. Per accedere al Misuratore alimentazione, fare doppio clic sull'icona  nella barra delle applicazioni.

Se il computer è collegato a una presa elettrica, viene visualizzata l'icona .

Indicatore del livello di carica

Premendo una volta *premendo e tenendo premuto* il pulsante dello stato sull'indicatore del livello di carica sulla batteria, è possibile controllare:



- 1 Livello di carica della batteria (controllare premendo e *rilasciando* il pulsante di stato)
- 1 Condizione della batteria (controllare premendo e *tenendo premuto* il pulsante di stato)

L'autonomia della batteria dipende principalmente dal numero di volte che viene caricata. Dopo centinaia di cicli di carica e scarica, le batterie perdono parte della capacità di carica. In altri termini, una batteria può mostrare uno stato di "carica" ma mantenere una capacità di carica ridotta (condizioni).

Controllo del livello di carica della batteria

Per controllare il livello di carica della batteria, *premere rilasciandolo* il pulsante di stato sull'indicatore del livello di carica della batteria per accendere gli indicatori che indicano il livello di carica. Ciascun indicatore rappresenta circa il 20 per cento del livello di carica totale della batteria. Se, ad esempio, il livello di carica della batteria è pari all'80 per cento, vi sono quattro indicatori accesi. Se non si accende alcun indicatore, significa che la batteria è scarica.

Controllo della condizione della batteria

 **N.B.** È possibile controllare la condizione della batteria utilizzando uno dei due modi: utilizzando l'indicatore di carica sulla batteria come descritto nel seguito e utilizzando il Battery Meter (Misuratore alimentazione) in Dell QuickSet. Per informazioni su QuickSet, fare clic con il pulsante destro del mouse sull'icona  nella barra delle applicazioni, quindi fare clic su **Help** (Guida).

Per verificare le condizioni della batteria utilizzando l'indicatore del livello di carica, *tenere premuto* il pulsante di stato sull'indicatore del livello di carica della batteria per almeno 3 secondi. Se non si accende alcun indicatore, la batteria è in buone condizioni e possiede ancora oltre l'80 per cento della capacità di carica originale. Ogni indicatore rappresenta una degradazione incrementale. Se si accendono cinque indicatori, significa che rimane meno del 60 per cento della capacità di carica ed è consigliabile sostituire la batteria. Consultare [Specifiche](#) per maggiori informazioni sull'autonomia della batteria.

Avviso di batteria scarica

 **AVVISO:** Per evitare la perdita o il danneggiamento di dati, salvare il lavoro non appena viene emesso un avviso di batteria scarica. Collegare quindi il computer a una presa elettrica. Se la batteria si scarica completamente, verrà attivata automaticamente la modalità di sospensione.

Per impostazione predefinita, una finestra a comparsa verrà visualizzata per avvisare che la batteria è scarica al 90 per cento circa. È possibile modificare le impostazioni per gli avvisi della batteria in QuickSet o per la finestra **Power Options Properties** (Proprietà - Opzioni risparmio energia). Consultare [Configurazione delle impostazioni della gestione del risparmio di energia](#) per informazioni sull'accesso a QuickSet oppure la finestra **Power Options Properties** (Proprietà - Opzioni risparmio energia).

Risparmio di autonomia della batteria

Eseguire le seguenti azioni per risparmiare l'autonomia della batteria:

- 1 Collegare il computer a una presa elettrica ogni volta che ciò è possibile, perché la durata della batteria dipende principalmente dal numero di volte che viene utilizzata e caricata.
- 1 Attivare la modalità standby o la modalità di sospensione quando non si usa il computer per periodi prolungati (consultare [Modalità di gestione del risparmio di energia](#)).
- 1 Utilizzare Power Management Wizard (Procedura guidata di gestione del risparmio di energia) per selezionare le opzioni per ottimizzare l'uso dell'alimentazione del computer. Queste opzioni possono anche essere impostate per la modifica quando si preme il pulsante di alimentazione, si chiude lo schermo o si preme <Fn><Esc>.

 **N.B.** Consultare [Modalità di gestione del risparmio di energia](#) per maggiori informazioni sul risparmio di autonomia della batteria.

Modalità di gestione del risparmio di energia

Modalità standby

La modalità standby consente di risparmiare energia spegnendo lo schermo e il disco rigido dopo un determinato periodo di inattività (timeout). Al ripristino del normale funzionamento, il computer viene riportato nello stato operativo in cui si trovava al momento dell'attivazione della modalità standby.

 **AVVISO:** Un'interruzione dell'alimentazione c.a. o a batteria durante la modalità standby potrebbe provocare la perdita di dati.

Per attivare la modalità standby, seguire la procedura descritta.

- 1 Fare clic su **Start** → **Shut Down** (Spegni computer) → **Stand by** (Standby).

oppure

- 1 A seconda delle impostazioni di gestione del risparmio di energia selezionate nella finestra **Power Options Properties (Proprietà - Opzioni risparmio energia)** o nella **Power Management Wizard** (Procedura guidata di gestione del risparmio di energia) di QuickSet, utilizzare uno dei seguenti metodi:
 - o Premere il pulsante di alimentazione;
 - o Chiudere lo schermo;
 - o Premere <Fn><Esc>.

Per uscire dalla modalità standby, premere il pulsante di alimentazione o aprire lo schermo in base all'impostazione delle opzioni di gestione del risparmio di energia. Non è possibile uscire dalla modalità standby premendo un tasto o toccando il touchpad o il track stick.

Modalità di sospensione

La modalità di sospensione consente di risparmiare energia copiando i dati di sistema in un'area riservata nel disco rigido, quindi spegnendo completamente il computer. Al ripristino del normale funzionamento, il computer viene riportato nello stato operativo in cui si trovava al momento dell'attivazione della modalità di sospensione.

 **AVVISO:** Non è possibile rimuovere le periferiche o disinserire il computer dall'alloggiamento di espansione mentre è attivata la modalità di sospensione.

Quando la batteria è quasi scarica, il computer entrerà in modalità di sospensione.

Per attivare la modalità di sospensione manualmente, seguire la procedura descritta.

- 1 Fare clic su **Start** → **Turn off computer** (Spegni computer), tenere premuto <MAIUSC>, quindi fare clic su **Hibernate** (Sospendi).

oppure

- 1 A seconda delle impostazioni di gestione del risparmio di energia nella finestra **Power Options Properties (Proprietà - Opzioni risparmio energia)** o nella **Power Management Wizard** (Procedura guidata di gestione del risparmio di energia) di QuickSet, utilizzare uno dei seguenti metodi per entrare nella modalità di sospensione:
 - o Premere il pulsante di alimentazione;
 - o Chiudere lo schermo;
 - o Premere <Fn><Esc>.

 **N.B.** Alcune schede PC o ExpressCard potrebbero non funzionare correttamente all'uscita dalla modalità di sospensione. Rimuovere e reinserire la scheda (consultare [Installazione di una scheda PC](#)) o semplicemente riavviare il sistema.

Per uscire dalla modalità di sospensione, premere il pulsante di alimentazione. L'uscita da questa modalità potrebbe richiedere qualche secondo. Non è possibile uscire dalla modalità di sospensione premendo un tasto o toccando il touchpad o il track stick. Per ulteriori informazioni sulla modalità di sospensione, consultare la documentazione fornita con il sistema operativo.

Configurazione delle impostazioni della gestione del risparmio di energia

È possibile utilizzare **Power Management Wizard** (Procedura guidata di gestione del risparmio di energia) di QuickSet o **Proprietà - Opzioni risparmio energia** di Windows per configurare le impostazioni della gestione del risparmio energia nel computer.

- 1 Per accedere alla **Power Management Wizard** (Procedura guidata di gestione del risparmio di energia) di QuickSet, fare doppio clic sull'icona  nella barra delle applicazioni. Per maggiori informazioni su QuickSet, fare clic sul pulsante **Help** (Guida) nella **Power Management Wizard** (Procedura guidata di gestione del risparmio di energia).
- 1 Per accedere alla finestra **Power Options Properties (Proprietà - Opzioni risparmio energia)**, fare clic sul pulsante **Start** → **Control Panel** (Pannello di controllo) → **Performance and Maintenance** (Prestazioni e manutenzione) → **Power Options** (Opzioni risparmio energia). Per informazioni su qualsiasi campo nella finestra **Proprietà - Opzioni risparmio energia**, fare clic sull'icona del punto interrogativo sulla barra del titolo, quindi fare clic sull'area in cui sono necessarie informazioni.

Carica della batteria

N.B. Con Dell™ ExpressCharge™, quando il computer è spento, l'adattatore c.a. carica una batteria completamente scarica all'80 per cento in circa 1 ora e al 100 per cento in approssimativamente 2 ore. Il tempo di carica risulta più lungo se il computer è acceso. È possibile lasciare la batteria nel computer per la durata che si desidera. I circuiti interni della batteria ne impediscono il sovraccarico.

Quando si collega il computer a una presa elettrica oppure si installa una batteria in un computer collegato a una presa elettrica, viene automaticamente eseguito il controllo del livello di carica e della temperatura della batteria. Se necessario, l'adattatore c.a. carica la batteria e la mantiene carica.

Se la temperatura della batteria è elevata a causa dell'utilizzo o perché si trova in un ambiente caldo, la ricarica potrebbe non avere luogo quando si collega il computer ad una presa elettrica.

La batteria è troppo calda per essere caricata se l'indicatore  lampeggia alternativamente in verde e arancione. Scollegare il computer dalla presa elettrica, quindi lasciare raffreddare il computer e la batteria finché non raggiungono la temperatura ambiente. Collegare quindi il computer a una presa elettrica per continuare a caricare la batteria.

Per maggiori informazioni sulla risoluzione dei problemi relativi alla batteria, consultare [Problemi relativi all'alimentazione](#).

Sostituzione della batteria

ATTENZIONE: Prima di effettuare tali procedure, spegnere il computer, scollegare l'adattatore c.a. dalla presa elettrica e dal computer, scollegare il modem dal connettore a parete e dal computer, quindi rimuovere eventuali altri cavi esterni dal computer.

AVVISO: È necessario rimuovere tutti i cavi esterni dal computer per evitare possibili danni al connettore.

ATTENZIONE: L'uso di batterie incompatibili potrebbe provocare incendi o esplosioni. Sostituire la batteria esclusivamente con una compatibile acquistata da Dell. La batteria è progettata per funzionare con il computer Dell™. Non utilizzare una batteria proveniente da altri computer.

Per rimuovere la batteria:

1. Accertarsi che il computer sia spento, in una modalità di risparmio energia o collegato a una presa elettrica.
2. Se il computer è collegato a una periferica di alloggiamento (inserito), scollegarlo. Per istruzioni, consultare la documentazione fornita con la periferica di alloggiamento.
3. Fare scorrere verso l'esterno le chiusure a scatto dell'alloggiamento della batteria situate sul fondo del computer, quindi estrarre la batteria dall'alloggiamento.

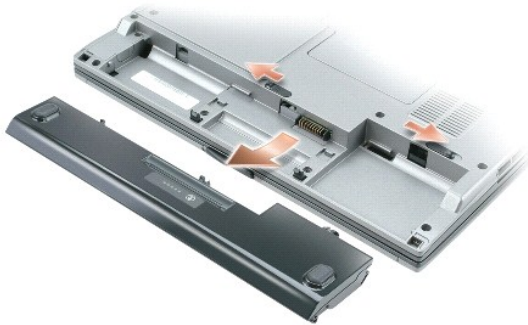

Per sostituire la batteria, seguire le procedure di rimozione nell'ordine inverso.

Conservazione della batteria

Se non si intende usare il computer per un certo periodo di tempo, rimuovere la batteria. Una batteria si scarica se non la si usa per un periodo prolungato. Dopo un lungo periodo di conservazione, ricaricare la batteria completamente prima di utilizzarla (consultare [Carica della batteria](#)).

[Torna alla pagina Sommario](#)

[Torna alla pagina Sommario](#)

Uso dell'alloggiamento Dell™ D/Bay

Guida dell'utente di Dell™ Latitude™ D410

- [Informazioni sull'alloggiamento Dell D/Bay](#)
- [Installazione e rimozione di periferiche quando il computer è spento](#)
- [Rimozione e installazione di periferiche mentre il computer è acceso](#)

ATTENZIONE: Prima di eseguire le procedure descritte in questa sezione, seguire le istruzioni di sicurezza nella *Guida alle informazioni sul prodotto*.

N.B. L'alloggiamento D/Bay Dell è opzionale e potrebbe non essere spedito con il computer.

Informazioni sull'alloggiamento Dell D/Bay

In questo alloggiamento è possibile installare periferiche Dell Latitude™ della famiglia D, quale un'unità disco floppy, un disco rigido o un'unità ottica.

Installazione e rimozione di periferiche quando il computer è spento

AVVISO: Per evitare danni, quando le periferiche non sono installate nell'alloggiamento per moduli riporle in un luogo sicuro e asciutto. Non esercitare forza verso il basso o appoggiare oggetti pesanti sulle periferiche.

1. Premere il dispositivo di chiusura a scatto della periferica in modo che scatti verso l'esterno.



2. Estrarre la periferica dall'alloggiamento D/Bay tirandola dalla chiusura a scatto.



3. Inserire la nuova periferica nell'alloggiamento, spingerla finché non scatta in posizione, quindi premere la chiusura a scatto della periferica in modo che sia allineata con l'alloggiamento.
 4. Collegare il cavo dell'alloggiamento D/Bay al connettore Dell D/Bay del computer.
-

Rimozione e installazione di periferiche mentre il computer è acceso

1. Fare doppio clic sull'icona **Safely Remove Hardware** (Rimozione sicura dell'hardware) sulla barra delle applicazioni.
2. Fare clic sulla periferica che si desidera rimuovere.

AVVISO: Per evitare danni, quando le periferiche non sono installate nell'alloggiamento per moduli riporle in un luogo sicuro e asciutto. Non esercitare forza verso il basso o appoggiare oggetti pesanti sulle periferiche.

3. Premere il dispositivo di chiusura a scatto della periferica in modo che scatti verso l'esterno.



4. Estrarre la periferica dall'alloggiamento D/Bay tirandola dalla chiusura a scatto.



5. Inserire la nuova periferica nell'alloggiamento, spingerla finché non scatta in posizione, quindi premere la chiusura a scatto della periferica in modo che sia allineata con l'alloggiamento.

Windows XP riconosce automaticamente la nuova periferica.

6. Se necessario, immettere la password per sbloccare l'unità.

[Torna alla pagina Sommario](#)

[Torna alla pagina Sommario](#)

Uso di CD, DVD e altri supporti multimediali

Guida dell'utente di Dell™ Latitude™ D410

- [Riproduzione di un CD o di un DVD](#)
- [Regolazione del volume](#)
- [Regolazione dell'immagine](#)

Riproduzione di un CD o di un DVD

- ➡ **AVVISO:** Non esercitare pressione verso il basso sul cassetto del CD o del DVD durante l'apertura e la chiusura. Lasciare chiuso il cassetto quando non si usa l'unità.
- ➡ **AVVISO:** Non spostare il computer durante la riproduzione di un CD o di un DVD.

1. Premere il pulsante di espulsione sulla parte frontale dell'unità.
2. Estrarre il cassetto del disco dall'unità.



3. Inserire il disco al centro del cassetto con l'etichetta rivolta verso l'alto, sistemarlo sull'alberino e farlo scattare in posizione.

🔍 **N.B.** Se si usa un modulo fornito con un altro computer, è necessario installare i driver e il software necessari per riprodurre DVD o scrivere dati. Per ulteriori informazioni, consultare il CD *Drivers and Utilities*.

4. Spingere il cassetto del disco nell'unità.

Per informazioni sulla formattazione di CD per la memorizzazione di dati, sulla creazione di CD musicali o sulla copia di CD, fare riferimento al software del CD fornito con il computer.

🔍 **N.B.** Accertarsi di rispettare tutte le leggi sul copyright nella creazione di CD.

Regolazione del volume

🔍 **N.B.** Quando l'altoparlante è disattivato, non sarà possibile udire il CD o il DVD in corso di riproduzione.

1. Fare clic sul pulsante **Start**, scegliere **All Programs** (Tutti i programmi) [o **Programs** (Programmi)]→ **Accessories** (Accessori)→ **Entertainment** (Svago) (o **Multimedia**), quindi fare clic su **Volume Control** (Controllo volume).
2. Nella finestra **Volume Control** (Controllo volume), fare clic sul dispositivo di scorrimento nella colonna **Volume Control** (Controllo volume) e trascinarlo verso l'alto o il basso per alzare o abbassare il volume.

Per ulteriori informazioni sulle opzioni del controllo volume, fare clic su? nella finestra **Volume Control** (Controllo volume).

Il Volume Meter (Misuratore volume) visualizza il livello di volume corrente sul computer e l'eventuale disattivazione. Fare clic con il pulsante destro del mouse sull'icona  sulla barra delle applicazioni o premere i [pulsanti del Volume Control \(Controllo volume\)](#) per visualizzare o nascondere il Volume Meter (Misuratore volume).

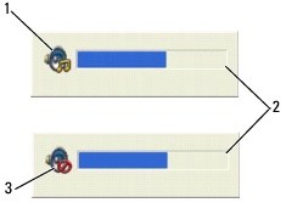

1	icona del volume
2	Volume Meter (Misuratore volume)
3	icona di disattivazione del volume

Quando l'indicatore è attivato, regolare il volume con gli appositi pulsanti di controllo o premendo i tasti riportati di seguito:

- 1 Premere <Fn><PGSU> per aumentare il volume.
- 1 Premere <Fn><PGIU> per diminuire il volume.
- 1 Premere <Fn><Fine> per disattivare il volume.

Per ulteriori informazioni su QuickSet, fare clic con il pulsante destro del mouse sull'icona  nella barra delle applicazioni, quindi fare clic su **Help** (Guida).

Regolazione dell'immagine

Se viene visualizzato un messaggio di errore che informa che la risoluzione e il numero di colori correnti usano troppa memoria e impediscono la riproduzione del DVD, modificare le proprietà dello schermo.

1. Fare clic sul pulsante **Start**, quindi su **Control Panel** (Pannello di controllo).
2. In **Pick a category** (Scegliere una categoria), fare clic su **Appearance and Themes** (Aspetto e temi).
3. In **Pick a task...** (Scegliere un'operazione...), fare clic su **Change the screen resolution** (Cambiare la risoluzione dello schermo).
4. Nella finestra **Display Properties** (Proprietà - Schermo), fare clic sul dispositivo di scorrimento in **Screen resolution** (Risoluzione dello schermo) e trascinarlo per modificare l'impostazione su **1024 by 768 pixels** (1024 per 768 pixel).
5. Fare clic sul menu a discesa nel riquadro **Color quality** (Colori) e scegliere **Medium (16 bit)** (Media 16 bit).
6. Fare clic su **OK**.

[Torna alla pagina Sommario](#)

[Torna alla pagina Sommario](#)

Pulizia del computer

Guida dell'utente di Dell™ Latitude™ D410

- [Computer, tastiera e schermo](#)
- [Touchpad](#)
- [Unità disco floppy](#)
- [CD e DVD](#)

 **ATTENZIONE:** Prima di cominciare le procedure descritte in questa sezione, seguire le istruzioni di sicurezza ubicate nella *Guida alle informazioni sul prodotto*.

Computer, tastiera e schermo

 **ATTENZIONE:** Prima di eseguire la pulizia del computer, scollegarlo dalla presa elettrica e rimuovere tutte le batterie installate. Pulire il computer con un panno morbido inumidito con acqua. Non usare detergenti spray o liquidi che potrebbero contenere sostanze infiammabili.

1. Utilizzare una lattina di aria compressa per rimuovere la polvere tra i tasti della tastiera.

 **AVVISO:** Per evitare di danneggiare il computer o lo schermo, non spruzzare la soluzione detergente direttamente sullo schermo. Usare esclusivamente prodotti specifici per la pulizia dello schermo a cristalli liquidi e seguire le istruzioni fornite con il prodotto.

1. Inumidire un panno morbido e privo di lanugine con acqua o un detergente per schermi LCD e pulire lo schermo.
 1. Inumidire un panno morbido e privo di lanugine con acqua e pulire il computer e la tastiera. Fare attenzione che l'acqua non penetri tra il touchpad e il palm rest circostante.
-

Touchpad

1. [Arrestare](#) il sistema e spegnere il computer, scollegare tutte le periferiche collegate, quindi scollegare i cavi di alimentazione dalle prese elettriche.
 2. Rimuovere tutte le batterie installate.
 3. Inumidire un panno morbido e privo di lanugine con acqua e passarlo delicatamente sulla superficie del touchpad. Fare attenzione che l'acqua non penetri tra il touchpad e il palm rest circostante.
-

Unità disco floppy

 **AVVISO:** Non tentare di pulire le testine dell'unità con un tampone. È possibile che le testine vengano involontariamente disallineate, rendendo così l'unità inutilizzabile.

Pulire l'unità dischi floppy usando uno degli appositi kit reperibili in commercio. Tali kit contengono dei dischi floppy pretrattati per rimuovere eventuali elementi estranei che si accumulano durante il normale funzionamento.

CD e DVD

 **AVVISO:** Usare sempre aria compressa per pulire le lenti dell'unità CD/DVD e seguire le istruzioni fornite con il dispositivo utilizzato. Non toccare mai le lenti dell'unità.

Se si notano problemi, quali una riproduzione a scatti del CD o del DVD, provare a pulire il disco seguendo la procedura descritta.

1. Tenere il disco dal bordo esterno. Si può toccare anche il bordo interno dell'apertura centrale.

 **AVVISO:** Per non danneggiare la superficie, evitare movimenti circolari quando si pulisce il disco.

2. Con un panno morbido e privo di lanugine, pulire delicatamente la superficie inferiore del disco (il lato privo di etichetta) in linea retta dal centro del disco verso il bordo esterno.

In caso di sporco ostinato, provare a usare acqua o una soluzione diluita di acqua e di un detergente delicato. Inoltre sono in commercio prodotti per pulire i dischi che forniscono protezione dalla polvere, dalle impronte e dai graffi. Non ci sono controindicazioni all'uso su DVD di prodotti per la pulizia di CD.

[Torna alla pagina Sommario](#)

[Torna alla pagina Sommario](#)

Uso del programma Dell Diagnostics

Guida dell'utente di Dell™ Latitude™ D410

[Dell Diagnostics](#)

Dell Diagnostics

 **ATTENZIONE:** Prima di cominciare le procedure descritte in questa sezione, seguire le istruzioni di sicurezza ubicate nella *Guida alle informazioni sul prodotto*.

Quando utilizzare il programma Dell Diagnostics

Se si riscontrano problemi con il computer, effettuare i controlli riportati in "[Soluzione dei problemi](#)" ed eseguire il programma Dell Diagnostics prima di [contattare la Dell](#) per assistenza tecnica.

Si consiglia di stampare queste procedure prima di iniziare.

 **AVVISO:** Il programma Dell Diagnostics funziona solo su computer Dell™.

Avviare il programma Dell Diagnostics dal [disco rigido](#) o dal CD [Drivers and Utilities](#) (noto anche come *ResourceCD*).

Avvio del programma Dell Diagnostics dal disco rigido

Il programma Dell Diagnostics è ubicato in una partizione dell'utilità di diagnostica nascosta del disco rigido.

 **N.B.** Se sullo schermo del computer non viene visualizzata alcuna immagine, [contattare la Dell](#).

1. [Arrestare il sistema](#).
2. Se il computer è collegato a una periferica di alloggiamento (inserito), scollegarlo. Per istruzioni, consultare la documentazione fornita con la periferica di alloggiamento.
3. Collegare il computer a una presa elettrica.
4. Accendere il computer. Quando appare il logo DELL™, premere <F12> immediatamente.

 **N.B.** Se sullo schermo non è visualizzato nulla, premere e tenere premuto il pulsante di disattivazione del volume, quindi premere il pulsante di alimentazione del computer per avviare Dell Diagnostics. Il computer esegue automaticamente il ciclo di verifica del sistema pre-avvio.

 **N.B.** Se viene visualizzato un messaggio che indica che la partizione dell'utilità di diagnostica non è stata trovata, eseguire il programma Dell Diagnostics dal [CD Drivers and Utilities](#).

Se si attende troppo a lungo e viene visualizzato il logo del sistema operativo, attendere che compaia il desktop di Microsoft® Windows®. [Arrestare quindi il sistema](#) e riprovare.

5. Quando viene visualizzato l'elenco delle unità di avvio, evidenziare **Diagnostics** e premere <Invio>.

Verrà eseguito il ciclo di verifica del sistema pre-avvio, ovvero una serie di verifiche iniziali della scheda di sistema, della tastiera, del disco rigido e dello schermo.

- 1 Durante il ciclo di verifica, rispondere alle domande visualizzate.
- 1 Se viene rilevato un errore, il computer si arresta e viene emesso un segnale acustico. Per arrestare il ciclo di verifica e riavviare il sistema, premere <n>; per continuare col test successivo, premere <y>; per riesaminare il componente in errore, premere <r>.
- 1 Se durante il ciclo di verifica del sistema pre-avvio vengono rilevati errori, annotare i codici di errore e [contattare la Dell](#) prima di procedere all'esecuzione del programma Dell Diagnostics.

Se il ciclo di verifica del sistema pre-avvio è stato completato correttamente, verrà visualizzato il messaggio `Booting Dell Diagnostic Utility Partition. Press any key to continue` (Avvio della partizione dello strumento di diagnostica Dell in corso. Premere un tasto per continuare).

6. Premere un tasto per avviare il programma Dell Diagnostics dalla partizione dell'utilità di diagnostica sul disco rigido.

Avvio del programma Dell Diagnostics dal CD Drivers and Utilities

 **N.B.** Il CD *Drivers and Utilities* è opzionale e potrebbe non essere spedito con il computer.

1. Inserire il CD *Drivers and Utilities*.
2. [Arrestare il sistema](#) e riavviarlo.

Quando appare il logo DELL, premere <F12> immediatamente.

Se si attende troppo a lungo e viene visualizzato il logo di Windows, attendere la visualizzazione del desktop di Windows. [Arrestare quindi il sistema](#) e riprovare.

 **N.B.** I punti seguenti modificano la sequenza d'avvio solo temporaneamente. All'avvio successivo, il computer si avvia in base alle periferiche specificate nell'installazione del sistema.

3. Quando appare l'elenco delle unità d'avvio, evidenziare **CD/DVD/CD-RW Drive** (Unità CD/DVD/CD-RW) e premere <Invio>.
4. Selezionare l'opzione **CD/DVD/CD-RW Drive** (Unità CD/DVD/CD-RW) dal menu di avvio del CD.
5. Selezionare l'opzione **Boot from CD-ROM** (Avvia da CD-ROM) dal menu che appare.
6. Digitare 1 per avviare il menu di ResourceCD.
7. Digitare 2 per avviare il programma Dell Diagnostics.
8. Selezionare **Run the 32 Bit Dell Diagnostics** (Esegui Dell Diagnostics a 32 bit) dall'elenco numerato. Se sono elencate più versioni, selezionare la versione appropriata per il computer utilizzato.
9. Quando viene visualizzato il [Main Menu \(Menu principale\) di Dell Diagnostics](#), selezionare la prova che si desidera eseguire.

Main Menu (Menu principale) di Dell Diagnostics

1. Dopo il caricamento del programma Dell Diagnostics e la comparsa della schermata **Main Menu** (Menu principale), fare clic sul pulsante relativo all'opzione desiderata.

Opzione	Funzione
Express Test	Esegue una prova veloce delle periferiche. L'esecuzione di questa prova richiede in genere da 10 a 20 minuti e non richiede interazione da parte dell'utente. Eseguire Express Test (Prova veloce) prima per aumentare la possibilità di scoprire il problema rapidamente.
Extended Test	Esegue una verifica approfondita delle periferiche. L'esecuzione di questa prova richiede in genere almeno 1 ora e l'utente dovrà rispondere periodicamente a delle domande.
Custom Test	Esegue la verifica di una periferica specifica. È possibile personalizzare le prove che si desidera eseguire.
Symptom Tree	Elenca i sintomi più comuni riscontrati e consente di selezionare una prova in base al sintomo del problema che si sperimenta.

2. Se si riscontra un problema durante una prova, appare un messaggio che visualizza il codice di errore e la descrizione del problema. Annotare il codice di errore e la descrizione del problema e seguire le istruzioni visualizzate.

Se non è possibile risolvere la condizione di errore, [contattare la Dell](#).

 **N.B.** Il Numero di servizio del computer viene visualizzato nella parte superiore dello schermo di ciascuna prova. Se ci si [rivolge alla Dell](#), il personale del supporto tecnico richiederà all'utente il numero di servizio.

3. Se si esegue una prova dalle opzioni **Custom Test** (Prova personalizzata) o **Symptom Tree** (Albero dei sintomi), fare clic sulla scheda pertinente descritta nella tabella seguente per maggiori informazioni.

Scheda	Funzione
Results	Visualizza i risultati della prova e le eventuali condizioni di errore riscontrate.
Errors	Visualizza le condizioni di errore riscontrate, i codici di errore e la descrizione del problema.
Help	Descrive la prova e può contenere informazioni sui requisiti per l'esecuzione della prova.
Configuration	Visualizza la configurazione hardware della periferica selezionata. Le informazioni di configurazione di tutte le periferiche visualizzate in Dell Diagnostics sono derivate dalla configurazione del sistema, dalla memoria e da varie prove interne e vengono visualizzate nell'elenco delle periferiche disponibile nel riquadro sinistro dello schermo. Nell'elenco delle periferiche potrebbero non essere elencati i nomi di tutti i componenti installati sul computer o di tutte le periferiche collegate al computer.
Parameters	Consente di personalizzare la prova modificandone le impostazioni.

4. Se si esegue il programma Dell Diagnostics dal CD *Drivers and Utilities*, al termine delle prove estrarre il CD dall'unità.
5. Al termine delle prove, chiudere la schermata corrente per tornare alla schermata **Main Menu** (Menu principale). Per uscire dal programma Dell Diagnostics e riavviare il sistema, chiudere la schermata **Main Menu** (Menu principale).

[Torna alla pagina Sommario](#)

[Torna alla pagina Sommario](#)

Uso dello schermo

Guida dell'utente di Dell™ Latitude™ D410

- [Regolazione della luminosità](#)
- [Visualizzazione dell'immagine su un altro schermo](#)
- [Impostazione della risoluzione e della frequenza di aggiornamento dello schermo](#)
- [Modalità a due schermi indipendenti](#)
- [Scambio dello schermo principale e secondario](#)

Regolazione della luminosità

Quando un computer Dell™ è alimentato a batteria, per risparmiare energia è possibile impostare la luminosità al livello più basso in grado di assicurare una visualizzazione adeguata premendo <Fn> e il tasto freccia SU o GIÙ sulla tastiera.

 **N.B.** Le combinazioni di tasti per la luminosità hanno effetto solo sullo schermo del computer portatile e non su eventuali monitor o proiettori collegati al computer portatile o alla periferica di alloggiamento. Se il computer è collegato a un monitor esterno e si prova a modificare il livello di luminosità, il Misuratore di luminosità potrebbe essere visualizzato, ma non sarà possibile modificare il livello di luminosità sulla periferica esterna.

È possibile premere i seguenti tasti per regolare la luminosità dello schermo:

1. Premere <Fn> e il tasto freccia SU per aumentare la luminosità solo sullo schermo integrato (non su un monitor esterno).
1. Premere <Fn> e il tasto freccia GIÙ per diminuire la luminosità solo sullo schermo integrato (non su un monitor esterno).

Visualizzazione dell'immagine su un altro schermo

Se, quando viene avviato, il computer è collegato a una periferica esterna accesa (ad esempio, un monitor esterno o un proiettore), l'immagine può essere visualizzata sullo schermo del computer oppure su tale periferica.

Premere <Fn><F8> in modo da visualizzare l'immagine video solo sullo schermo, solo sulla periferica esterna oppure sullo schermo e contemporaneamente sulla periferica esterna.

Impostazione della risoluzione e della frequenza di aggiornamento dello schermo

Per visualizzare un programma a una risoluzione specifica, la scheda grafica e lo schermo devono entrambi supportare il programma e i driver video necessari devono essere installati.

Prima di modificare qualsiasi impostazione predefinita dello schermo, annotare le impostazioni predefinite per riferimento futuro.

 **N.B.** Usare solo i driver video installati dalla Dell, progettati per offrire le migliori prestazioni con il sistema operativo preinstallato.

Se si seleziona una risoluzione o una tavolozza dei colori non supportata dallo schermo, le impostazioni vengono automaticamente impostate sui valori supportati più vicini.

1. Fare clic sul pulsante **Start** e fare clic su **Control Panel** (Pannello di controllo).
2. In **Pick a category** (Scegliere una categoria), fare clic su **Appearance and Themes** (Aspetto e temi).
3. In **Pick a task...** (Scegliere un'operazione...), fare clic sull'area che si desidera modificare oppure in **or pick a Control Panel icon** (o un'icona del Pannello di controllo) fare clic su **Display** (Schermo).
4. Nella finestra **Display Properties** (Proprietà - Schermo) selezionare la scheda **Settings** (Impostazioni).
5. Provare diverse impostazioni per **Color quality** (Colori) e **Screen resolution** (Risoluzione dello schermo).

 **N.B.** Aumentando la risoluzione, il testo e le icone sullo schermo appariranno più piccoli.

Se la risoluzione video impostata è superiore a quella supportata dallo schermo, viene attivata la modalità panoramica. Non è possibile visualizzare lo schermo intero in una volta nella modalità panoramica. Ad esempio, la barra delle applicazioni che solitamente è visualizzata nella parte inferiore del desktop potrebbe non essere più visibile. Per visualizzare il resto della schermata, usare il touchpad o il track stick per scorrere il riquadro verso l'alto, verso il basso, a sinistra o a destra.

 **AVVISO:** È possibile danneggiare il monitor esterno se si usa una frequenza d'aggiornamento non supportata. Prima di regolare la frequenza di aggiornamento sul monitor esterno, consultare la guida dell'utente del monitor.

Modalità a due schermi indipendenti

È possibile collegare un monitor esterno o un proiettore al computer e usarlo come estensione dello schermo integrato. Questa modalità di visualizzazione viene definita modalità a due schermi indipendenti o desktop esteso. Tale modalità consente di usare entrambi gli schermi in modo indipendente e trascinare oggetti da uno schermo all'altro, raddoppiando efficacemente lo spazio di lavoro visualizzabile.

1. Collegare il monitor esterno, il televisore o il proiettore al computer.
2. In **Pick a category** (Scegliere una categoria), fare clic su **Appearance and Themes** (Aspetto e temi).
3. In **Pick a task...** (Scegliere un'operazione...), fare clic sull'area che si desidera modificare oppure in **or pick a Control Panel icon** (o un'icona del Pannello di controllo) fare clic su **Display** (Schermo).
4. Nella finestra **Display Properties (Proprietà - Schermo)** selezionare la scheda **Settings** (Impostazioni).

 **N.B.** Se si seleziona una risoluzione o una tavolozza dei colori non supportata dallo schermo, le impostazioni vengono automaticamente impostate sui valori supportati più vicini. Per maggiori informazioni fare riferimento alla documentazione del sistema operativo.

5. Fare clic sull'icona del monitor 2, fare clic sulla casella di controllo **Extend my Windows desktop...** (Estendi desktop su questo monitor...), quindi fare clic su **Apply** (Applica).
6. Impostare il valore della casella **Screen Area** (Area dello schermo) sulla dimensione appropriata per entrambi gli schermi, quindi fare clic su **Apply** (Applica).
7. Se viene richiesto di riavviare il sistema, fare clic su **Apply the new color setting without restarting** (Applica le nuove impostazioni senza riavviare il sistema), quindi su **OK**.
8. Quando richiesto, fare clic su **OK** per ridimensionare il desktop.
9. Quando richiesto, scegliere **Sì** per salvare le impostazioni.
10. Fare clic su **OK** per chiudere la finestra **Display Properties (Proprietà - Schermo)**.

Per disattivare la modalità a due schermi indipendenti, seguire la procedura descritta.

1. Selezionare la scheda **Settings** (Impostazioni) nella finestra di dialogo **Display Properties (Proprietà - Schermo)**.
2. Fare clic sull'icona del monitor 2, deselezionare l'opzione **Extend my Windows desktop...** (Estendi desktop su questo monitor), quindi fare clic su **Apply** (Applica).

Se necessario, premere <Fn><F8> per riportare l'immagine sullo schermo del computer.

Scambio dello schermo principale e secondario

Per scambiare le assegnazioni dello schermo primario e dello schermo secondario, ad esempio per usare il monitor esterno come schermo primario dopo l'inserimento del computer nell'alloggiamento di espansione, seguire la procedura descritta.

1. Fare clic sul pulsante **Start** e fare clic su **Control Panel** (Pannello di controllo).
2. In **Pick a category** (Scegliere una categoria), fare clic su **Appearance and Themes** (Aspetto e temi).
3. In **Pick a task...** (Scegliere un'operazione...), fare clic sull'area che si desidera modificare oppure in **or pick a Control Panel icon** (o un'icona del Pannello di controllo) fare clic su **Display** (Schermo).
4. Fare clic sulla scheda **Settings** (Impostazioni) → **Advanced** (Avanzate) → scheda **Monitor**.

Per ulteriori informazioni, consultare la documentazione fornita con la scheda video.

[Torna alla pagina Sommario](#)

[Torna alla pagina Sommario](#)

Reinstallazione del software

Guida dell'utente di Dell™ Latitude™ D410

- [Driver](#)
 - [Risoluzione di incompatibilità del software e dell'hardware](#)
 - [Uso di Ripristino configurazione di sistema di Microsoft® Windows® XP](#)
 - [Reinstallazione di Microsoft® Windows® XP](#)
-

Driver

Definizione di driver

Un driver è un programma che controlla il funzionamento di periferiche come stampanti, mouse o tastiere. Tutte le periferiche richiedono i relativi driver.

Il driver funge da traduttore tra la periferica e qualsiasi programma che usa tale periferica. Ciascuna periferica dispone di un proprio gruppo di comandi specifici, riconoscibili solo dal driver.

Dell fornisce il computer con i driver già installati, pertanto non è necessaria alcuna ulteriore installazione o configurazione.

- ➡ **AVVISO:** Il CD *Drivers and Utilities* può contenere driver per sistemi operativi diversi da quello installato sul computer. Assicurarsi che il software da installare sia appropriato per il sistema operativo in uso.

Molti driver, ad esempio quelli relativi alla tastiera, vengono forniti insieme al sistema operativo Microsoft® Windows®. Potrebbe essere necessario installare i driver per:

1. Aggiornare il sistema operativo ad una versione superiore.
1. Reinstallare il sistema operativo.
1. Collegare o installare una nuova periferica.

Identificazione dei driver

In caso di problemi relativi a una periferica, verificare se la causa del problema sia il driver e, se necessario, procedere al suo aggiornamento.

1. Fare clic sul pulsante **Start** e scegliere **Control Panel** (Pannello di controllo).
2. In **Pick a Category** (Scegliere una categoria), fare clic su **Performance and Maintenance** (Prestazioni e manutenzione).
3. Fare clic su **System** (Sistema).
4. Nella finestra **System Properties** (Proprietà del sistema), selezionare la scheda **Hardware**.
5. Fare clic su **Device Manager** (Gestione periferiche).
6. Scorrere l'elenco per identificare eventuali periferiche la cui icona è contrassegnata da un cerchio con punto esclamativo giallo (!).

In tal caso, potrebbe essere necessario [reinstallare il driver](#) o installare un nuovo driver.

Reinstallazione dei driver e delle utilità

- ➡ **AVVISO:** Il sito Web del supporto tecnico della Dell all'indirizzo support.dell.com e il CD *Drivers and Utilities* forniscono i driver approvati per i computer Dell™. L'installazione di driver provenienti da altre fonti potrebbe determinare il funzionamento non corretto del computer.

Uso di Ripristino driver di periferica di Windows XP

Se dopo l'installazione o l'aggiornamento di un driver si verificano problemi, è possibile utilizzare la funzione Ripristino driver di periferica di Windows XP per ripristinare la versione precedentemente installata del driver.

1. Fare clic sul pulsante **Start** e scegliere **Control Panel** (Pannello di controllo).
2. In **Pick a Category** (Scegliere una categoria), fare clic su **Performance and Maintenance** (Prestazioni e manutenzione).

3. Fare clic su **System** (Sistema).
4. Nella finestra **System Properties** (Proprietà del sistema), selezionare la scheda **Hardware**.
5. Fare clic su **Device Manager** (Gestione periferiche).
6. Fare clic con il pulsante destro del mouse sulla periferica per la quale il nuovo driver è stato installato e fare clic su **Properties** (Proprietà).
7. Selezionare la scheda **Driver**.
8. Fare clic su **Roll Back Driver** (Ripristina driver).

Nell'eventualità che l'esecuzione di Device Driver Rollback (Ripristino driver di periferica) non risolva il problema, usare [System restore \(Ripristino configurazione di sistema\)](#), per ripristinare la configurazione di sistema precedente all'installazione del nuovo driver.

Uso del CD Drivers and Utilities

Se l'esecuzione di Ripristino driver di periferica o [System restore \(Ripristino configurazione di sistema\)](#) non risolve il problema, reinstallare il driver dal CD *Drivers and Utilities* (noto anche come *ResourceCD*).

 **N.B.** Il CD *Drivers and Utilities* è opzionale e potrebbe non essere spedito con il computer.

1. Salvare e chiudere i file aperti e uscire da tutte le applicazioni in esecuzione.
2. Inserire il CD *Drivers and Utilities* nell'unità.

Nella maggior parte dei casi, il CD viene eseguito automaticamente. In caso contrario, aprire Esplora risorse di Windows, fare clic sulla cartella dell'unità CD per visualizzarne il contenuto, quindi fare doppio clic sul file **autorcd.exe**. Quando si esegue il CD per la prima volta è possibile che venga richiesto di installare i file di configurazione. Per continuare, fare clic su **OK** e seguire le istruzioni visualizzate.

3. Dal menu a discesa **Language** (Lingua) nella barra degli strumenti, selezionare la lingua desiderata per il driver o l'utilità (se disponibile). Verrà visualizzata la schermata iniziale.
4. Fare clic su **Next** (Avanti).

Il CD avvia automaticamente la scansione dell'hardware allo scopo di rilevare i driver e le utilità usati dal computer.

5. Al termine della scansione dell'hardware avviata dal CD, si possono rilevare anche utilità e driver aggiuntivi. Nell'area **Search Criteria** (Criteri di ricerca), selezionare le categorie appropriate dai menu a discesa **System Model** (Modello del sistema), **Operating System** (Sistema operativo) e **Topic** (Argomento).

Verrà visualizzato uno o più collegamenti alle utilità e ai driver specifici usati dal computer.

6. Fare clic sul collegamento all'utilità o al driver specifico per visualizzare informazioni sull'utilità o sul driver che si desidera installare.
7. Fare clic sul pulsante **Install** (Installa) (se presente) per iniziare l'installazione del driver o dell'utilità. Dalla schermata iniziale, seguire le istruzioni visualizzate per completare l'installazione.

Se il pulsante **Install** (Installa) non è presente, l'installazione automatica non è disponibile. Per istruzioni sull'installazione, consultare la procedura appropriata descritta nelle sottosezioni seguenti oppure fare clic su **Extract** (Estrai), seguire le istruzioni di estrazione e leggere il file Leggimi.

Se viene chiesto di indicare il percorso dei file del driver, fare clic sulla directory del CD nella schermata di informazioni sul driver per visualizzare i file ad esso associati.

Reinstallazione manuale dei driver

 **N.B.** Se si sta reinstallando un driver per sensore a infrarossi, è necessario prima abilitare il sensore a infrarossi nell'[Installazione del sistema](#) prima di continuare con l'installazione del driver.

1. Dopo aver estratto i file del driver sul disco rigido come descritto nella sezione precedente, fare clic sul pulsante **Start** quindi fare clic con il pulsante destro del mouse su **My Computer** (Risorse del computer).
2. Fare clic su **Properties** (Proprietà).
3. Selezionare la scheda **Hardware**, quindi fare clic su **Device Manager** (Gestione periferiche).
4. Fare doppio clic sul tipo di periferica per cui si sta installando il driver [ad esempio **Modem** o **Infrared devices** (Periferiche ad infrarossi)].
5. Fare doppio clic sul nome della periferica per la quale si sta installando il driver.

6. Fare clic sulla scheda **Driver**, quindi su **Update driver** (Aggiorna driver).
7. Fare clic su **Install from a list or specific location (Advanced)** [Installa da un elenco o percorso specifico (per utenti esperti)], quindi fare clic su **Next** (Avanti).
8. Fare clic su **Browse** (Sfoglia) e scegliere la cartella in cui si erano in precedenza estratti i file del driver.
9. Quando appare il nome del driver appropriato, fare clic su **Next** (Avanti).
10. Fare clic su **Finish** (Fine) e riavviare il sistema.



Risoluzione di incompatibilità del software e dell'hardware

Se durante la configurazione del sistema operativo una periferica non viene rilevata oppure viene rilevata e configurata in modo errato, utilizzare l'utilità Risoluzione dei problemi relativi all'hardware per risolvere il problema di compatibilità.

1. Fare clic sul pulsante **Start**, quindi scegliere **Help and Support** (Guida in linea e supporto tecnico).
2. Digitare *risoluzione problemi hardware* nel campo **Search** (Cerca), quindi fare clic sulla freccia per avviare la ricerca.
3. Fare clic su **Hardware Troubleshooter** (Risoluzione dei problemi relativi all'hardware) nell'elenco **Search Results** (Risultati ricerca).
4. Nell'elenco **Hardware Troubleshooter** (Risoluzione dei problemi relativi all'hardware) fare clic su **I need to resolve a hardware conflict on my computer** (Risoluzione di un conflitto hardware nel computer), quindi fare clic su **Next** (Avanti).

Uso di Ripristino configurazione di sistema di Microsoft® Windows® XP

Il sistema operativo Microsoft® Windows® XP fornisce l'utilità Ripristino configurazione di sistema che consente di ripristinare una precedente configurazione operativa del computer, senza modificare i file di dati, a seguito di modifiche all'hardware, al software o ad altre impostazioni di sistema che hanno reso il computer instabile. Consultare la Guida in linea e supporto tecnico di Windows per informazioni sull'utilizzo di Ripristino configurazione di sistema.

-  **AVVISO:** Eseguire regolarmente il backup dei propri file di dati, in quanto Ripristino configurazione di sistema non controlla i file di dati e non può ripristinarli.
-  **N.B.** Le procedure in questo documento sono state scritte per la visualizzazione predefinita di Windows, pertanto potrebbero non funzionare se l'utente ha configurato il computer Dell™ con la visualizzazione classica di Windows.

Creazione di un punto di ripristino

1. Fare clic sul pulsante **Start**, quindi scegliere **Help and Support** (Guida in linea e supporto tecnico).
2. Fare clic su **System Restore** (Ripristino configurazione di sistema).
3. Seguire le istruzioni visualizzate.

Ripristino del computer ad uno stato operativo precedente

-  **AVVISO:** Salvare e chiudere tutti i file aperti e uscire da tutti i programmi in esecuzione prima di ripristinare il computer ad uno stato operativo precedente. Non modificare, aprire o eliminare alcun file o programma prima che il sistema venga completamente ripristinato.

1. Fare clic sul pulsante **Start**, scegliere **Programs** (Tutti i programmi)→ **Accessories** (Accessori)→ **System Tools** (Utilità di sistema), quindi fare clic su **System Restore** (Ripristino configurazione di sistema).
2. Verificare che l'opzione **Restore my computer to an earlier time** (Ripristina l'installazione del sistema esistente in un dato momento) sia selezionata, quindi fare clic su **Next** (Avanti).
3. Selezionare dal calendario la data a cui si desidera ripristinare la configurazione del computer.

Nella finestra **Select a Restore Point** (Selezionare un punto di ripristino) è disponibile un calendario che consente di visualizzare e selezionare i punti di ripristino. Se per una data è disponibile un punto di ripristino, tale data viene visualizzata in grassetto.

4. Selezionare un punto di ripristino, quindi fare clic su **Next** (Avanti).

Se per una data è disponibile un solo punto di ripristino, questo verrà automaticamente selezionato. Se, invece, sono disponibili due o più punti di ripristino, è necessario fare clic su quello desiderato.

5. Fare clic su **Next** (Avanti).

Viene visualizzata la finestra **Restoration Complete** (Ripristino completo) dopo il termine della raccolta di dati con Ripristino configurazione di sistema, quindi il sistema si riavvia.

6. Al riavvio del sistema, fare clic su **OK**.

Per ripristinare il sistema a una configurazione diversa, è possibile ripetere la procedura usando un altro punto di ripristino oppure annullare il ripristino.

Annullamento dell'ultimo Ripristino configurazione di sistema

 **AVVISO:** Salvare e chiudere tutti i file aperti e uscire da tutti i programmi in esecuzione prima di annullare l'ultimo Ripristino configurazione di sistema. Non modificare, aprire o eliminare alcun file o programma prima che il sistema venga completamente ripristinato.

1. Fare clic sul pulsante **Start**, scegliere **Programs** (Tutti i programmi)→ **Accessories** (Accessori)→ **System Tools** (Utilità di sistema), quindi fare clic su **System Restore** (Ripristino configurazione di sistema).
2. Selezionare **Undo my last restoration** (Annulla ultima operazione di ripristino), quindi fare clic su **Next** (Avanti).
3. Fare clic su **Next** (Avanti).
Viene visualizzata la finestra **System Restore** (Ripristino configurazione di sistema), quindi il sistema si riavvia.
4. Al riavvio del sistema, fare clic su **OK**.

Attivazione di Ripristino configurazione di sistema

Se si reinstalla Windows XP su un disco rigido con meno di 200 MB di spazio libero, Ripristino configurazione di sistema viene automaticamente disattivato. Per verificare se Ripristino configurazione di sistema è disattivato:

1. Fare clic sul pulsante **Start** e fare clic su **Control Panel** (Pannello di controllo).
2. Fare clic su **Performance and Maintenance** (Prestazioni e manutenzione).
3. Fare clic su **System** (Sistema).
4. Selezionare la scheda **System Restore** (Ripristino configurazione di sistema).
5. Accertarsi che **Turn off System Restore** (Disattiva Ripristino configurazione di sistema) non sia selezionato.

Reinstallazione di Microsoft® Windows® XP

 **AVVISO:** È necessario utilizzare Windows XP Service Pack 1 (SP1) o versioni successive quando si reinstalla Windows XP.

Operazioni preliminari

Prima di reinstallare il sistema operativo Windows XP per correggere un problema relativo a un driver appena installato, provare a usare l'utilità [Device Driver Rollback \(Ripristino driver di periferica\)](#), di Windows XP. Nell'eventualità che l'esecuzione di Device Driver Rollback (Ripristino driver di periferica) non risolva il problema, usare [System Restore \(Ripristino configurazione di sistema\)](#) per ripristinare la configurazione di sistema precedente all'installazione del nuovo driver di periferica.

 **AVVISO:** Prima di procedere con l'installazione, eseguire il backup di tutti i file di dati presenti sul disco rigido primario. Nelle configurazioni standard, il disco rigido primario è la prima unità rilevata dal computer.

Per reinstallare Windows XP sono necessari i seguenti supporti.

1. CD *Operating System* di Dell™
1. CD *Drivers and Utilities* di Dell

 **N.B.** Il CD *Operating System* e il CD *Drivers and Utilities* sono opzionali e potrebbero non essere spediti con il computer.

 **N.B.** Il CD *Drivers and Utilities* contiene i driver che sono stati preinstallati durante l'assemblaggio del computer. Utilizzare il CD *Drivers and Utilities* per caricare eventuali driver richiesti.

Reinstallazione di Windows XP

Per reinstallare Windows XP, eseguire la procedura descritta nelle sezioni che seguono nell'ordine indicato.

La procedura di installazione può durare da una a due ore. Dopo il completamento della procedura, sarà necessario reinstallare anche i driver di periferica, il programma antivirus e le altre applicazioni.

- ➔ **AVVISO:** Il CD *Operating System* fornisce diverse opzioni per la reinstallazione di Windows XP. Tali opzioni potrebbero sovrascrivere i file installati ed eventualmente compromettere il funzionamento dei programmi installati sul disco rigido. Pertanto non reinstallare Windows XP a meno che ciò non sia stato raccomandato da un rappresentante del supporto tecnico della Dell.
- ➔ **AVVISO:** Al fine di prevenire conflitti con Windows XP, disattivare l'eventuale software antivirus installato sul sistema prima di reinstallare Windows XP. Consultare la documentazione fornita con il software.

Avvio dal CD Operating System

1. Salvare e chiudere i file aperti e uscire da tutte le applicazioni in esecuzione.
2. Inserire il CD *Operating System*. Fare clic su **Exit** (Esci) se il messaggio **Install Windows XP** (Installare Windows XP) viene visualizzato.
3. Riavviare il sistema.
4. **Premere <F2> immediatamente dopo la comparsa del logo DELL™.**
Se viene visualizzato il logo del sistema operativo, attendere la visualizzazione del desktop di Windows, quindi [arrestare il sistema](#) e riprovare.
5. Usare i tasti di direzione per selezionare **CD-ROM**, quindi premere <Invio>.
6. Quando viene visualizzato il messaggio **Press any key to boot from CD** (Premere un tasto per avviare da CD), premere un tasto.

Installazione di Windows XP

1. Quando appare la schermata **Windows XP Setup** (Installazione di Windows XP), premere <Invio> per selezionare **To set up Windows now** (Installa Windows ora).
2. Leggere le informazioni nella schermata **Microsoft Windows Licensing Agreement** (Contratto di licenza di Microsoft), quindi premere <F8> per accettare il contratto di licenza.
3. Se sul computer è già installato Windows XP e si desidera ripristinare i dati presenti nella configurazione corrente di Windows XP, digitare **r** per selezionare l'opzione di ripristino, quindi rimuovere il CD dall'unità.
4. Se si desidera installare una nuova copia di Windows XP, premere <Esc> per selezionare l'opzione corrispondente.
5. Premere <Invio> per selezionare la partizione evidenziata (consigliata), quindi seguire le istruzioni visualizzate.
Viene visualizzata la finestra **Windows XP Setup** (Installazione di Windows XP) e viene avviato il processo di copia dei file e di installazione delle periferiche del sistema operativo. Il computer si riavvierà automaticamente alcune volte.

 **N.B.** Il tempo necessario per completare l'installazione dipende dalla dimensione del disco rigido e dalla velocità del computer.

- ➔ **AVVISO:** Non premere alcun tasto quando viene visualizzato il seguente messaggio: **Press any key to boot from the CD**. (Premere un tasto per riavviare il sistema dall'unità CD).
6. Quando viene visualizzata la schermata **Regional and Language Options** (Opzioni internazionali e della lingua), selezionare le impostazioni per la propria ubicazione e fare clic su **Next** (Avanti).
 7. **Immettere il nome e la società** (opzionale) nella schermata **Personalize Your Software** (Personalizzazione del software), quindi fare clic su **Next** (Avanti).
 8. Immettere il nome del computer (o accettare quello predefinito) e una password nella finestra **Computer Name and Administrator Password** (Nome computer e password di amministratore), quindi fare clic su **Next** (Avanti).
 9. Se viene visualizzata la schermata **Modem Dialing Information** (Informazioni su chiamata modem), immettere le informazioni richieste e fare clic su **Next** (Avanti).
 10. Immettere la data, l'ora e il fuso orario nella finestra **Date and Time Settings** (Impostazioni data e ora), quindi fare clic su **Next** (Avanti).
 11. Se viene visualizzata la schermata **Networking Settings** (Tipo di connessione a Internet), fare clic su **Typical** (Tipica) e su **Next** (Avanti).
 12. Se si sta reinstallando Windows XP Professional e viene richiesto di fornire ulteriori informazioni sulla configurazione di rete, effettuare le selezioni che interessano. Se non si è certi di quali informazioni immettere, è consigliabile accettare le opzioni predefinite.

Windows XP installa i componenti del sistema operativo e configura il computer. Il computer si riavvierà automaticamente.

 **AVVISO:** Non premere alcun tasto quando viene visualizzato il seguente messaggio: *Press any key to boot from the CD.* (Premere un tasto per riavviare il sistema dall'unità CD).

13. Quando appare la schermata **Welcome to Microsoft** (Microsoft Windows), fare clic su **Next** (Avanti).
14. Quando viene visualizzato il messaggio *How will this computer connect to the Internet?* (Tipo di connessione a Internet), fare clic su **Skip** (Ignora).
15. Quando viene visualizzata la schermata **Ready to register with Microsoft?** (Registrazione prodotto Microsoft), selezionare **No, not at this time** (No, non adesso) e fare clic su **Next** (Avanti).
16. Quando viene visualizzata la schermata **Who will use this computer?** (Utenti del computer), è possibile immettere fino a cinque utenti.
17. Fare clic su **Next** (Avanti).
18. Fare clic su **Finish** (Fine) per completare l'installazione, quindi rimuovere il CD dall'unità.
19. Reinstallare i [driver](#) appropriati usando il CD *Drivers and Utilities*.
20. Reinstallare il software antivirus.
21. Reinstallare i programmi.

 **N.B.** Per reinstallare e attivare i programmi Microsoft Office o Microsoft Works Suite, sarà necessario il numero del Product Key situato nella parte posteriore della custodia del CD di Microsoft Office o Microsoft Works Suite.

Notebook System Software (NSS)

Se si reinstalla il sistema operativo del computer, è necessario reinstallare anche l'utilità NSS. NSS fornisce aggiornamenti critici per il sistema operativo e il supporto per le unità disco floppy USB Dell™ da 3,5 pollici, i processori Intel® Pentium® M, le periferiche ottiche e le periferiche USB. NSS è necessario per il corretto funzionamento del computer portatile Dell. NSS rileva automaticamente il computer e il sistema operativo, quindi installa gli aggiornamenti appropriati per la configurazione in uso.

[Torna alla pagina Sommario](#)



[Torna alla pagina Sommario](#)



Ricerca di informazioni

Guida dell'utente di Dell™ Latitude™ D410

 **N.B.** Alcune funzioni o supporti possono essere opzionali e possono non essere spediti assieme al computer. Alcune funzioni o applicazioni multimediali potrebbero non essere disponibili in alcuni Paesi.

 **N.B.** Informazioni supplementari potrebbero essere fornite assieme al computer.

Cosa si ricerca?	Si trova qui
<ul style="list-style-type: none">1 Un programma diagnostico per il computer1 Driver per il computer1 Documentazione delle periferiche1 Notebook System Software (NSS)	<p>CD Drivers and Utilities (noto anche come ResourceCD)</p> <p>N.B. Il CD <i>Drivers and Utilities</i> può essere opzionale e potrebbe non essere spedito col computer.</p> <p>La documentazione dell'utente e i driver sono preinstallati sul computer. È possibile usare il CD per reinstallare i driver o utilità, oppure per eseguire il programma Dell Diagnostics.</p>  <p>I file Leggimi possono essere compresi nel CD per fornire gli ultimi aggiornamenti a proposito di modifiche tecniche operate sul computer o materiale di riferimento tecnico avanzato per assistenti tecnici o utenti esperti.</p> <p>N.B. Aggiornamenti sui driver e sulla documentazione sono disponibili all'indirizzo support.dell.com.</p>
<ul style="list-style-type: none">1 Come configurare il computer1 Informazioni di base sulla risoluzione dei problemi1 Come eseguire il programma Dell Diagnostics.	<p>Guida di consultazione rapida</p> <p>N.B. Questo documento potrebbe essere opzionale e potrebbe non essere spedito con il computer.</p>  <p>N.B. Questo documento è disponibile in formato PDF all'indirizzo support.dell.com.</p>
<ul style="list-style-type: none">1 Informazioni sulla garanzia1 Termini e condizioni (solo per gli Stati Uniti)1 Istruzioni di sicurezza1 Avvisi normativi1 Informazioni sull'ergonomia1 Contratto di licenza per l'utente finale	<p>Guida alle informazioni sul prodotto Dell™</p> 
<ul style="list-style-type: none">1 Numero di servizio e Codice di servizio espresso1 Etichetta della licenza di Microsoft Windows	<p>Numero di servizio e licenza Microsoft® Windows®</p> <p>Queste etichette si trovano sul computer.</p>

	<p>1 Usare il numero di servizio per identificare il computer quando si accede al sito support.dell.com o si contatta il supporto tecnico.</p>  <p>1 Usare il codice di servizio espresso per indirizzare la chiamata al supporto tecnico di Dell.</p>
<p>1 Soluzioni — suggerimenti per la risoluzione dei problemi, articoli redatti da tecnici, corsi in linea e domande frequenti</p> <p>1 Comunità — discussione in linea con altri clienti Dell</p> <p>1 Aggiornamenti — informazioni di aggiornamento per componenti quali memoria, disco rigido e sistema operativo</p> <p>1 Servizio clienti — informazioni di contatto, sullo stato dell'ordine e della richiesta di servizio, sulla garanzia e sulle riparazioni</p> <p>1 Servizio e supporto — stato della richiesta di servizio, contratto di assistenza, discussioni in linea con il supporto tecnico</p> <p>1 Riferimenti — documentazione per il computer, dettagli sulla configurazione del computer, specifiche dei prodotti e white paper</p> <p>1 Download — aggiornamenti dei driver, patch e software certificati</p> <p>1 Notebook System Software (NSS) — se si reinstalla il sistema operativo per il computer, va anche reinstallata l'utilità NSS. L'utilità NSS fornisce aggiornamenti importanti per il sistema operativo e supporto per unità disco floppy USB Dell™ da 3,5 pollici, processori Intel® Pentium® M, unità ottiche e periferiche USB. L'utilità NSS è necessaria per il corretto funzionamento del computer Dell. Il software rileva automaticamente il computer e il sistema operativo e installa gli aggiornamenti adeguati alla propria configurazione.</p>	<p>Sito Web del supporto tecnico della Dell — support.dell.com</p> <p>N.B. Selezionare il Paese o il settore commerciale per visualizzare il corretto sito del supporto.</p> <p>Per scaricare Notebook System Software:</p> <ol style="list-style-type: none"> 1. Visitare support.dell.com, selezionare il proprio Paese o settore commerciale, quindi immettere il Numero di servizio. 2. Selezionare Drivers & Downloads e fare clic su Go (Vai). 3. Fare clic sul sistema operativo e ricercare la parola chiave <i>Notebook System Software</i>. <p>N.B. L'interfaccia dell'utente support.dell.com potrebbe variare in base alle selezioni.</p>
<p>1 Aggiornamenti del software ad una versione superiore e suggerimenti per la risoluzione dei problemi — Domande frequenti, argomenti importanti e condizioni generali dell'ambiente di elaborazione</p>	<p>Utilità Dell Support</p> <p>L'utilità Dell Support è un sistema automatizzato di aggiornamento e notifica installato sul computer. Questo supporto fornisce scansioni in tempo reale sulle condizioni dell'ambiente di elaborazione, sugli aggiornamenti del software e su informazioni pertinenti di supporto autonomo. È possibile accedere all'utilità Dell Support dall'icona  nella barra delle applicazioni. Per maggiori informazioni, consultare Utilità Dell Support.</p>
<p>1 Come usare Windows XP</p> <p>1 Come gestire programmi e file</p> <p>1 Come personalizzare il desktop</p>	<p>Guida in linea e supporto tecnico di Windows</p> <ol style="list-style-type: none"> 1. Fare clic sul pulsante Start, quindi scegliere Help and Support (Guida in linea e supporto tecnico). 2. Digitare una parola o una frase che descriva il problema e fare clic sull'icona a forma di freccia. 3. Fare clic sull'argomento che descrive il problema. 4. Seguire le istruzioni visualizzate sullo schermo.
<p>1 Informazioni sull'attività di rete, sulla Power Management Wizard (Procedura guidata di gestione del risparmio di energia), sui tasti di scelta rapida e su altri elementi controllati da Dell QuickSet</p>	<p>Dell QuickSet Help (Guida di Dell QuickSet)</p> <p>Per visualizzare la <i>Dell QuickSet Help</i> (Guida di Dell QuickSet), fare clic col pulsante destro del mouse sull'icona  nella barra delle applicazioni di Microsoft® Windows®.</p>
<p>1 Procedure di reinstallazione del sistema operativo</p>	<p>CD Operating System</p> <p>N.B. Il CD <i>Operating System</i> può essere opzionale e potrebbe non essere spedito col</p>

computer.

Il sistema operativo è già installato sul computer. Utilizzare il CD *Operating System* per reinstallare il sistema operativo. Consultare Reinstallazione di Microsoft® Windows® XP.

Dopo aver reinstallato il sistema operativo, utilizzare il CD *Drivers and Utilities (ResourceCD)* per reinstallare i driver per le periferiche fornite assieme al computer.



[L'etichetta della product key del sistema operativo è ubicata sul computer.](#)

N.B. Il colore del CD varia in base al sistema operativo ordinato.

[Torna alla pagina Sommario](#)

[Torna alla pagina Sommario](#)

Come ottenere assistenza

Guida dell'utente di Dell™ Latitude™ D410

- [Assistenza tecnica](#)
- [Problemi relativi all'ordine](#)
- [Informazioni sui prodotti](#)
- [Restituzione di prodotti per riparazione o rimborso durante il periodo di garanzia](#)
- [Prima di chiamare](#)
- [Come contattare la Dell](#)

Assistenza tecnica

Dell mette a disposizione diversi servizi per fornire assistenza in merito a un problema tecnico.

 **ATTENZIONE:** Se è necessario rimuovere il coperchio del computer, scollegare prima i cavi di alimentazione del computer e del modem dalle prese elettriche.

1. Completare le procedure descritte in [Soluzione dei problemi](#).
2. Eseguire il programma Dell Diagnostics (consultare [Uso del programma Dell Diagnostics](#)).
3. Fare una copia dell'[Elenco di controllo della Diagnostica](#) e compilarlo.
4. Usare la gamma completa di servizi in linea disponibili sul sito Web del supporto tecnico di Dell (support.dell.com) per ottenere assistenza relativamente alle procedure di installazione e risoluzione dei problemi.
5. Se il problema non è stato risolto seguendo le indicazioni riportate, contattare la Dell.

 **N.B.** Telefonare al supporto tecnico da una postazione vicina o davanti al computer in modo da poter eseguire le procedure necessarie fornite dal personale addetto.

 **N.B.** Il sistema di codici di servizio espresso di Dell potrebbe non essere disponibile in tutti i Paesi.

Quando il servizio di assistenza telefonica automatizzato lo richiede, inserire il codice di servizio espresso per inoltrare la chiamata al personale del supporto preposto. Se il codice di servizio espresso non è disponibile, aprire la cartella **Dell Accessories**, fare doppio clic sull'icona **Codice del servizio espresso** e seguire le istruzioni.

Per istruzioni sull'uso del servizio di supporto tecnico, consultare "[Servizio di supporto tecnico](#)."

 **N.B.** Alcuni dei servizi descritti non sono disponibili in Paesi al di fuori degli Stati Uniti. Per informazioni sulla disponibilità di tali servizi contattare il rappresentante Dell locale.

Servizi in linea

È possibile accedere al sito Web del supporto tecnico di Dell all'indirizzo support.dell.com. Selezionare la propria area geografica nella pagina **WELCOME TO DELL SUPPORT** e immettere i dettagli richiesti per accedere alle informazioni e agli strumenti di supporto.

Per contattare la Dell elettronicamente usare i seguenti indirizzi:

- 1 World Wide Web

www.dell.com/

www.dell.com/ap/ (solo per i Paesi asiatici o dell'area del Pacifico)

www.dell.com/jp (solo per il Giappone)

www.euro.dell.com (solo per l'Europa)

www.dell.com/la/ (solo per i Paesi dell'America Latina)

www.dell.ca (solo per il Canada)

- 1 Protocollo di trasferimento dei file (FTP) anonimo

ftp.dell.com/

Accedere come utente: `anonimo` e usare il proprio indirizzo di posta elettronica come password.

- 1 Servizio di supporto elettronico

mobile_support@us.dell.com

support@us.dell.com

apsupport@dell.com (solo per i Paesi asiatici o dell'area del Pacifico)

support.jp.dell.com (solo per il Giappone)

support.euro.dell.com (solo per l'Europa)

1 Richiesta di offerta elettronica

apmarketing@dell.com (solo per i Paesi asiatici o per l'area del Pacifico)

sales_canada@dell.com (solo per il Canada)

Servizio AutoTech

Il servizio di supporto tecnico automatizzato AutoTech messo a disposizione da Dell fornisce risposte alle domande più frequenti poste dai clienti sui sistemi portatili e sui computer desktop.

Quando si contatta il servizio AutoTech verrà richiesto di selezionare l'argomento relativo alla domanda usando il telefono a toni.

Il servizio AutoTech è attivo 24 ore al giorno, sette giorni su sette. È possibile accedere a questo servizio anche attraverso il servizio di supporto tecnico. Per conoscere il numero telefonico da chiamare, consultare i [recapiti telefonici](#) per la propria regione.

Servizio automatizzato di controllo dello stato dell'ordine

Per controllare lo stato di un prodotto Dell™ ordinato, accedere al sito Web support.dell.com o telefonare al servizio automatizzato di controllo dello stato dell'ordine. Una voce registrata richiederà le informazioni necessarie per identificare l'ordine e fornirà le informazioni relative. Per conoscere il numero telefonico da chiamare, consultare i [recapiti telefonici](#) per la propria regione.

Servizio di supporto tecnico

Il servizio di supporto tecnico messo a disposizione da Dell è disponibile 24 al giorno, sette giorni su sette, per rispondere a qualsiasi domanda relativa ai prodotti hardware Dell. Il personale del supporto tecnico si serve di strumenti di diagnostica computerizzata per poter fornire risposte accurate e veloci.

Per contattare il servizio di supporto tecnico di Dell, consultare "[Supporto tecnico](#)", quindi chiamare il numero di telefono relativo al proprio Paese riportato in "[Come contattare la Dell](#)".

Problemi relativi all'ordine

In caso di problemi relativi a un ordine, quali parti mancanti, parti non corrette o fatturazione imprecisa, contattare il servizio di assistenza clienti Dell. Prima di chiamare, assicurarsi di avere a disposizione la fattura o la distinta di imballaggio. Per conoscere il numero telefonico da chiamare, consultare i [recapiti telefonici](#) per la propria regione.

Informazioni sul prodotto

Per ottenere informazioni su altri prodotti forniti da Dell o inoltrare un ordine d'acquisto, visitare il sito Web di Dell all'indirizzo www.dell.com. Per ottenere il numero di telefono da chiamare per parlare con uno specialista dell'ufficio vendite, consultare i [recapiti telefonici](#) per la propria regione.

Restituzione di prodotti per riparazione o rimborso durante il periodo di garanzia

Preparare gli oggetti da restituire, per riparazione o rimborso, seguendo la procedura descritta.

1. **Contattare la Dell per ottenere il numero di autorizzazione per la restituzione dei materiali (RMA) che dovrà essere riportato in modo ben visibile sulla parte esterna dell'imballo.**

Per conoscere il numero telefonico da chiamare, consultare i [recapiti telefonici](#) per la propria regione.

2. Allegare una copia della fattura e una lettera in cui si riportano i motivi della restituzione.
3. Allegare una copia dell'[Elenco di controllo della Diagnostica](#) che indichi le prove eseguite e gli eventuali messaggi d'errore riportati dal programma Dell Diagnostics.
4. Se l'oggetto viene restituito per ottenere un rimborso, allegare tutti gli accessori che appartengono a tale prodotto (cavi di alimentazione, dischetti del software, documentazione, ecc.).

5. Imballare il prodotto da restituire nella confezione originale o in una equivalente.

Le spese di spedizione sono a carico del cliente. Il cliente dovrà inoltre provvedere personalmente ad assicurare il prodotto restituito e si assume ogni responsabilità in caso di smarrimento durante la spedizione. Non verranno accettati pacchi contrassegno.

Gli oggetti restituiti che non soddisfino tutti i precedenti requisiti saranno rifiutati dall'ufficio ricezione merci di Dell e rispediti al mittente.

Prima di chiamare

 **N.B.** Prima di chiamare, assicurarsi di avere a disposizione il codice di servizio espresso, che consente al servizio di assistenza telefonica automatizzato di Dell di smistare la chiamata in modo più efficiente.

Ricordarsi di compilare l'[Elenco di controllo della Diagnostica](#). Se possibile, prima di contattare la Dell per richiedere assistenza tecnica, accendere il computer e usare un telefono vicino al computer. Potrebbe venire richiesto di digitare alcuni comandi da tastiera, riferire informazioni dettagliate durante le operazioni o tentare di seguire procedure per la risoluzione del problema la cui esecuzione è possibile solo sul computer stesso. Accertarsi che la documentazione del computer sia disponibile.

 **ATTENZIONE:** Prima di effettuare interventi sui componenti interni del computer, leggere le istruzioni di sicurezza che si trovano nella *Guida alle informazioni sul prodotto*.

Elenco di controllo della Diagnostica
Nome:
Data:
Indirizzo:
Numero di telefono:
Numero di servizio (codice a barre situato sul retro del computer):
Codice di servizio espresso:
Numero di autorizzazione per la restituzione dei materiali (se fornito dal supporto tecnico di Dell):
Sistema operativo e versione:
Periferiche:
Schede di espansione:
Si è collegati a una rete? Sì No
Rete, versione e scheda di rete:
Programmi e versioni:
Consultare la documentazione del sistema operativo in dotazione per determinare il contenuto dei file di avvio del sistema. Se si dispone di una stampante, stampare ognuno dei file, altrimenti annotarne il contenuto prima di contattare la Dell.
Messaggio di errore, codice bip o codice di diagnostica:
Descrizione del problema e procedure di risoluzione dei problemi eseguite:

Come contattare la Dell

Per contattare la Dell elettronicamente visitare i seguenti siti Web:

- 1 www.dell.com
- 1 support.dell.com (supporto)

Per ottenere gli indirizzi dei siti Web specifici per il proprio Paese, individuare la sezione appropriata nella seguente tabella.

 **N.B.** I numeri verdi possono essere usati all'interno del Paese a cui si riferiscono.

 **N.B.** In alcuni Paesi, il supporto specifico per computer portatili Dell XPS™ è disponibile ad un numero telefonico separato elencato per i Paesi partecipanti. Se il numero di telefono specifico per i computer portatili XPS non è elencato, è possibile contattare la Dell attraverso il numero elencato del supporto e la chiamata verrà smistata all'operatore specializzato.

Per contattare la Dell, usare i numeri di telefono, i prefissi e gli indirizzi di posta elettronica riportati nella seguente tabella. Per ulteriori informazioni sui prefissi da usare, contattare un operatore locale o internazionale.

Paese (città) Prefisso internazionale Indicativo del Paese Prefisso telexeletivo	Nome del settore o area di assistenza, sito Web e indirizzo di posta elettronica	Prefissi telexeletivi, numeri locali e numeri verdi
	Supporto hardware e garanzie e assistenza clienti (Austin, Texas, U.S.A.)	512 728-4093
	Assistenza tecnica clienti (Austin, Texas, U.S.A.)	512 728-3619

America Latina	Fax (Supporto hardware e garanzie e assistenza tecnica clienti) (Austin, Texas, U.S.A.)	512 728-3883
	Ufficio vendite (Austin, Texas, U.S.A.)	512 728-4397
	Fax dell'ufficio vendite (Austin, Texas, U.S.A.)	512 728-4600 o 512 728-3772
Anguilla	Supporto generale	numero verde: 800-335-0031
Antigua e Barbuda	Supporto generale	1-800-805-5924
Antille Olandesi	Supporto generale	1-800-882-1519
Argentina (Buenos Aires) Prefisso internazionale: 00 Indicativo del Paese: 54 Prefisso teleselettivo: 11	Sito Web: www.dell.com.ar	
	Posta elettronica: us_latin_services@dell.com	
	Indirizzo di posta elettronica per computer desktop e portatili: la-techsupport@dell.com	
	Posta elettronica per server e prodotti di archiviazione EMC@: la_enterprise@dell.com	
	Servizio clienti	numero verde: 0-800-444-0730
	Supporto hardware e garanzie	numero verde: 0-800-444-0733
Aruba	Servizi di supporto hardware e garanzie	numero verde: 0-800-444-0724
	Ufficio vendite	0-810-444-3355
Australia (Sydney) Prefisso internazionale: 0011 Indicativo del Paese: 61 Prefisso teleselettivo: 2	Supporto generale	numero verde: 800-1578
Austria (Vienna) Prefisso internazionale: 900 Indicativo del Paese: 43 Prefisso teleselettivo: 1	Sito Web: support.euro.dell.com	
	Posta elettronica: tech_support_central_europe@dell.com	
	Ufficio vendite a privati e piccole aziende	0820 240 530 00
	Fax privati/piccole aziende	0820 240 530 49
	Servizio clienti per privati/piccole aziende	0820 240 530 14
	Servizio clienti per società e clienti privilegiati	0820 240 530 16
	Supporto solo per computer portatili XPS	0820 240 530 81
	Supporto per privati/piccole aziende per tutti gli altri computer Dell	0820 240 530 14
	Supporto per società e clienti privilegiati	0660 8779
Centralino	0820 240 530 00	
Bahamas	Supporto generale	numero verde: 1-866-278-6818
Barbados	Supporto generale	1-800-534-3066
Belgio (Bruxelles) Prefisso internazionale: 00 Indicativo del Paese: 32 Prefisso teleselettivo: 2	Sito Web: support.euro.dell.com	
	Supporto hardware e garanzie solo per computer portatili XPS	02 481 92 96
	Supporto hardware e garanzie per tutti gli altri computer Dell	02 481 92 88
	Fax del supporto hardware e garanzie	02 481 92 95
	Servizio clienti	02 713 15 65
	Ufficio vendite a società	02 481 91 00
	Fax	02 481 92 99
Centralino	02 481 91 00	
Bermuda	Supporto generale	1-800-342-0671
Bolivia	Supporto generale	numero verde: 800-10-0238
Brasile Prefisso internazionale: 00 Indicativo del Paese: 55 Prefisso teleselettivo: 51	Sito Web: www.dell.com/br	
	Assistenza clienti, Supporto hardware e garanzie	0800 90 3355
	Fax del supporto hardware e garanzie	51 481 5470
	Fax servizio clienti	51 481 5480
Brunei Indicativo del Paese: 673	Ufficio vendite	0800 90 3390
	Supporto hardware e garanzie (Penang, Malaysia)	604 633 4966
	Servizio clienti (Penang, Malaysia)	604 633 4888
Canada (North York, Ontario)	Operazioni di vendita (Penang, Malesia)	604 633 4955
	Controllo dello stato dell'ordine in linea: www.dell.ca/ostatus	
	AutoTech (Supporto hardware e garanzie automatizzato)	numero verde: 1-800-247-9362
	Assistenza tecnica clienti (Ufficio vendite a privati/piccole aziende)	numero verde: 1-800-847-4096
	Assistenza tecnica clienti (imprese medio grandi, entità governative)	numero verde: 1-800-326-9463
Assistenza tecnica clienti (stampanti, proiettori, televisioni, palmari, jukebox digitali e periferiche senza fili)	numero verde: 1-800-847-4096	

Prefisso internazionale: 011	Supporto garanzie hardware (Ufficio vendite a privati/piccole aziende)	numero verde: 1-800-906-3355
	Supporto hardware e garanzie (imprese medio grandi, entità governative)	numero verde: 1-800-387-5757
	Supporto hardware e garanzie (stampanti, proiettori, televisioni, palmari, jukebox digitali e periferiche senza fili)	1-877-335-5767
	Ufficio vendite a privati e piccole aziende	numero verde: 1-800-387-5752
	Ufficio vendite (imprese medio grandi, entità governative)	numero verde: 1-800-387-5755
	Ufficio vendita di parti di ricambio e di estensioni di garanzia	1 866 440 3355
Cile (Santiago) Indicativo del Paese: 56 Prefisso teleselettivo: 2	Ufficio vendite e assistenza clienti	numero verde: 1230-020-4823
Cina (Xiamen) Indicativo del Paese: 86 Prefisso teleselettivo: 592	Sito web del supporto hardware e garanzie: support.dell.com.cn	
	Posta elettronica del supporto hardware e garanzie: cn_support@dell.com	
	Posta elettronica del servizio clienti: customer_cn@dell.com	
	Fax del supporto hardware e garanzie	592 818 1350
	Supporto hardware e garanzie (Dell™ Dimension™ ed Inspiron)	numero verde: 800 858 2968
	Supporto hardware e garanzie (OptiPlex™, Latitude™ e Dell Precision™)	numero verde: 800 858 0950
	Supporto hardware e garanzie (server e memoria)	numero verde: 800 858 0960
	Supporto hardware e garanzie (proiettori, PDA, switch, router e così via)	numero verde: 800 858 2920
	Supporto hardware e garanzie (stampanti)	numero verde: 800 858 2311
	Servizio clienti	numero verde: 800 858 2060
	Fax servizio clienti	592 818 1308
	Privati e piccole aziende	numero verde: 800 858 2222
	Clienti privilegiati	numero verde: 800 858 2557
	Ufficio vendite a grandi imprese (GCP)	numero verde: 800 858 2055
	Ufficio vendite a grandi imprese, clienti chiave	numero verde: 800 858 2628
	Ufficio vendite a grandi imprese (zona nord)	numero verde: 800 858 2999
	Ufficio vendite a grandi imprese, entità governative e istituzioni scolastiche (zona nord)	numero verde: 800 858 2955
	Ufficio vendite a grandi imprese (zona est)	numero verde: 800 858 2020
	Ufficio vendite a grandi imprese, entità governative e istituzioni scolastiche (zona est)	numero verde: 800 858 2669
	Ufficio vendite a grandi imprese, team dedicato	numero verde: 800 858 2572
Ufficio vendite a grandi imprese (zona sud)	numero verde: 800 858 2355	
Ufficio vendite a grandi imprese (zona ovest)	numero verde: 800 858 2811	
Ufficio vendite a grandi imprese, parti di ricambio	numero verde: 800 858 2621	
Colombia	Supporto generale	980-9-15-3978
Corea (Seul) Prefisso internazionale: 001 Indicativo del Paese: 82 Prefisso teleselettivo: 2	Posta elettronica: krsupport@dell.com	
	Supporto	numero verde: 080-200-3800
	Supporto (Dimension, PDA, Electronica e accessori)	numero verde: 080-200-3801
	Ufficio vendite	numero verde: 080-200-3600
	Fax	2194-6202
	Centralino	2194-6000
Costa Rica	Supporto generale	0800-012-0435
Danimarca (Copenaghen) Prefisso internazionale: 00 Indicativo del Paese: 45	Sito Web: support.euro.dell.com	
	Supporto hardware e garanzie solo per computer portatili XPS	7010 0074
	Supporto hardware e garanzie per tutti gli altri computer Dell	7023 0182
	Servizio rapporti clienti	7023 0184
	Servizio clienti per privati/piccole aziende	3287 5505
	Centralino (rapporti clienti)	3287 1200
	Fax del centralino (rapporti clienti)	3287 1201
	Centralino (privati/piccole aziende)	3287 5000
Fax del centralino (privati/piccole aziende)	3287 5001	
Dominica	Supporto generale	numero verde: 1-866-278-6821
Ecuador	Supporto generale	numero verde: 999-119
El Salvador	Supporto generale	1-899-753-0777
Finlandia (Helsinki) Prefisso internazionale: 990 Indicativo del Paese: 358	Sito Web: support.euro.dell.com	
	Supporto hardware e garanzie	09 253 313 60
	Servizio clienti	09 253 313 38
	Fax	09 253 313 99

Prefisso teleselettivo: 9	Centralino	09 253 313 00	
Francia (Parigi) (Montpellier)	Sito Web: support.euro.dell.com		
	Privati e piccole aziende		
	Supporto hardware e garanzie solo per computer portatili XPS	0825 387 129	
	Supporto hardware e garanzie per tutti gli altri computer Dell	0825 387 270	
	Servizio clienti	0825 823 833	
	Centralino	0825 004 700	
	Centralino (chiamate da fuori Francia)	04 99 75 40 00	
	Prefisso internazionale: 00	Ufficio vendite	0825 004 700
	Indicativo del Paese: 33	Fax	0825 004 701
	Prefissi teleselettivi: (1) (4)	Fax (chiamate da fuori Francia)	04 99 75 40 01
		Società	
		Supporto hardware e garanzie	0825 004 719
		Servizio clienti	0825 338 339
		Centralino	01 55 94 71 00
		Ufficio vendite	01 55 94 71 00
Fax		01 55 94 71 01	
Germania (Langen)	Sito Web: support.euro.dell.com		
	Posta elettronica: tech_support_central_europe@dell.com		
	Supporto hardware e garanzie solo per computer portatili XPS	06103 766-7222	
	Supporto hardware e garanzie per tutti gli altri computer Dell	06103 766-7200	
	Prefisso internazionale: 00	Servizio clienti per privati/piccole aziende	0180-5-224400
	Indicativo del Paese: 49	Servizio clienti per segmenti globali	06103 766-9570
	Prefisso teleselettivo: 6103	Servizio clienti per clienti privilegiati	06103 766-9420
		Servizio clienti per grandi imprese	06103 766-9560
		Servizio clienti per clienti pubblici	06103 766-9555
		Centralino	06103 766-7000
Giamaica	Supporto generale (comporre il numero solo all'interno della Giamaica)	1-800-682-3639	
Giappone (Kawasaki)	Sito Web: support.jp.dell.com		
	Supporto hardware e garanzie (server)	numero verde: 0120-198-498	
	Supporto hardware e garanzie fuori dal Giappone (server)	81-44-556-4162	
	Supporto hardware e garanzie (Dimension ed Inspiron)	numero verde: 0120-198-226	
	Supporto hardware e garanzie fuori dal Giappone (Dimension ed Inspiron)	81-44-520-1435	
	Supporto hardware e garanzie (Dell Precision, OptiPlex e Latitude)	numero verde: 0120-198-433	
	Supporto hardware e garanzie fuori dal Giappone (Dell Precision, OptiPlex e Latitude)	81-44-556-3894	
	Supporto hardware e garanzie (PDA, proiettori, stampanti, router)	numero verde: 0120-981-690	
	Supporto hardware e garanzie fuori dal Giappone (PDA, proiettori, stampanti, router)	81-44-556-3468	
	Prefisso internazionale: 001	Servizio casella fax	044-556-3490
	Indicativo del Paese: 81	Servizio automatizzato di ordinazione (24 ore)	044-556-3801
	Prefisso teleselettivo: 44	Servizio clienti	044-556-4240
		Ufficio vendite ad aziende (fino a 400 dipendenti)	044-556-1465
		Ufficio vendite a clienti privilegiati (oltre 400 dipendenti)	044-556-3433
		Ufficio vendite a grandi imprese (oltre 3500 dipendenti)	044-556-3430
		Ufficio vendite al settore pubblico (agenzie governative, istituzioni scolastiche e sanitarie)	044-556-1469
		Segmento globale in Giappone	044-556-3469
		Singolo utente	044-556-1760
Centralino		044-556-4300	
Grecia	Sito Web: support.euro.dell.com		
	Supporto hardware e garanzie	00800-44 14 95 18	
	Supporto hardware e garanzie per il servizio Gold	00800-44 14 00 83	
	Prefisso internazionale: 00	Centralino	2108129810
	Indicativo del Paese: 30	Centralino del servizio Gold	2108129811
	Ufficio vendite	2108129800	
	Fax	2108129812	
Grenada	Supporto generale	numero verde: 1-866-540-3355	
Guatemala	Supporto generale	1-800-999-0136	
Guyana	Supporto generale	numero verde: 1-877-270-4609	

Hong Kong Prefisso internazionale: 001 Indicativo del Paese: 852	Sito Web: support.ap.dell.com	
	Posta elettronica del supporto hardware e garanzie: apsupport@dell.com	
	Supporto hardware e garanzie (Dimension ed Inspiron)	2969 3188
	Supporto hardware e garanzie (OptiPlex, Latitude e Dell Precision)	2969 3191
	Supporto hardware e garanzie (PowerApp™, PowerEdge™, PowerConnect™ e PowerVault™)	2969 3196
	Servizio clienti	3416 0910
	Ufficio vendite a grandi imprese	3416 0907
	Programmi per clienti globali	3416 0908
	Divisione Aziende medie	3416 0912
Divisione Privati e piccole aziende	2969 3105	
India	Posta elettronica: india_support_desktop@dell.com india_support_notebook@dell.com india_support_Server@dell.com	
	Supporto hardware e garanzie	1600338045 e 1600448046
	Ufficio vendite a grandi imprese	1600 33 8044
	Ufficio vendite a privati e piccole aziende	1600 33 8046
Irlanda (Cherrywood) Prefisso internazionale: 16 Indicativo del Paese: 353 Prefisso teleselettivo: 1	Sito Web: support.euro.dell.com	
	Posta elettronica: dell_direct_support@dell.com	
	Supporto hardware e garanzie solo per computer portatili XPS	1850 200 722
	Supporto hardware e garanzie per tutti gli altri computer Dell	1850 543 543
	Supporto hardware e garanzie - Regno Unito (comporre il numero solo all'interno del Regno Unito)	0870 908 0800
	Servizio clienti per privati	01 204 4014
	Servizio clienti per piccole aziende	01 204 4014
	Servizio clienti nel Regno Unito (comporre il numero solo all'interno del Regno Unito)	0870 906 0010
	Servizio clienti per società	1850 200 982
	Servizio clienti per società (comporre il numero solo all'interno del Regno Unito)	0870 907 4499
	Ufficio vendite - Irlanda	01 204 4444
	Ufficio vendite - Regno Unito (comporre il numero solo all'interno del Regno Unito)	0870 907 4000
Fax/Fax dell'ufficio vendite	01 204 0103	
Centralino	01 204 4444	
Isole Cayman	Supporto generale	1-800-805-7541
Isole Turks e Caicos	Supporto generale	numero verde: 1-866-540-3355
Isole Vergini britanniche	Supporto generale	numero verde: 1-866-278-6820
Isole Vergini U.S.A.	Supporto generale	1-877-673-3355
Italia (Milano) Prefisso internazionale: 00 Indicativo del Paese: 39 Prefisso teleselettivo: 02	Sito Web: support.euro.dell.com	
	Privati e piccole aziende	
	Supporto hardware e garanzie	02 577 826 90
	Servizio clienti	02 696 821 14
	Fax	02 696 821 13
	Centralino	02 696 821 12
	Società	
	Supporto hardware e garanzie	02 577 826 90
	Servizio clienti	02 577 825 55
	Fax	02 575 035 30
Centralino	02 577 821	
Lussemburgo Prefisso internazionale: 00 Indicativo del Paese: 352	Sito Web: support.euro.dell.com	
	Supporto	342 08 08 075
	Ufficio vendite a privati e piccole aziende	+32 (0)2 713 15 96
	Ufficio vendite a società	26 25 77 81
	Servizio clienti	+32 (0)2 481 91 19
Fax	26 25 77 82	
Macao Indicativo del Paese: 853	Supporto hardware e garanzie	numero verde: 0800 105
	Assistenza tecnica clienti (Xiamen, Cina)	34 160 910
	Operazioni di vendita (Xiamen, Cina)	29 693 115
	Sito Web: support.ap.dell.com	
	Supporto hardware e garanzie (Dell Precision, OptiPlex e Latitude)	numero verde: 1 800 880 193

Malesia (Penang) Prefisso internazionale: 00 Indicativo del Paese: 60 Prefisso teleselettivo: 4	Supporto hardware e garanzie (Dimension, Inspiron ed Electronica e accessori)	numero verde: 1 800 881 306
	Supporto hardware e garanzie (PowerApp, PowerEdge, PowerConnect e PowerVault)	numero verde: 1800 881 386
	Servizio clienti	numero verde: 1800 881 306 (opzione 6)
	Operazioni di vendita	numero verde: 1 800 888 202
	Ufficio vendite a società	numero verde: 1 800 888 213
Messico Prefisso internazionale: 00 Indicativo del Paese: 52	Supporto hardware e garanzie e assistenza clienti	1-877-384-8979 o 001-877-269-3383
	Ufficio vendite	50-81-8800 o 01-800-888-3355
	Assistenza tecnica clienti	1-877-384-8979 o 001-877-269-3383
	Principale	50-81-8800 o 01-800-888-3355
Montserrat	Supporto generale	numero verde: 1-866-278-6822
Nicaragua	Supporto generale	1-800-220-1006
Norvegia (Lysaker) Prefisso internazionale: 00 Indicativo del Paese: 47	Sito Web: support.euro.dell.com	
	Supporto hardware e garanzie solo per computer portatili XPS	815 35 043
	Supporto hardware e garanzie per tutti gli altri prodotti Dell	671 16882
	Servizio rapporti clienti	671 17575
	Servizio clienti per privati/piccole aziende	23162298
	Centralino	671 16800
Fax del centralino	671 16865	
Nuova Zelanda Prefisso internazionale: 00 Indicativo del Paese: 64	Sito Web: support.ap.dell.com	
	Posta elettronica: support.ap.dell.com/contactus	
	Supporto generale	0800 441 567
Olanda (Amsterdam) Prefisso internazionale: 00 Indicativo del Paese: 31 Prefisso teleselettivo: 20	Sito Web: support.euro.dell.com	
	Supporto hardware e garanzie solo per computer portatili XPS	020 674 45 94
	Supporto hardware e garanzie per tutti gli altri computer Dell	020 674 45 00
	Fax del supporto hardware e garanzie	020 674 47 66
	Servizio clienti per privati/piccole aziende	020 674 42 00
	Servizio rapporti clienti	020 674 4325
	Ufficio vendite a privati e piccole aziende	020 674 55 00
	Ufficio vendite rapporti clienti	020 674 50 00
	Fax per ufficio vendite a privati e piccole aziende	020 674 47 75
	Fax ufficio vendite rapporti clienti	020 674 47 50
Centralino	020 674 50 00	
Fax generale	020 674 47 50	
Paesi del Sud-Est asiatico e del Pacifico	Supporto hardware e garanzie, assistenza tecnica clienti e ufficio vendite (Penang, Malaysia)	604 633 4810
Panama	Supporto generale	1-800-507-0962
Perù	Supporto generale	0800-50-669
Polonia (Varsavia) Prefisso internazionale: 011 Indicativo del Paese: 48 Prefisso teleselettivo: 22	Sito Web: support.euro.dell.com	
	Posta elettronica: pl_support_tech@dell.com	
	Telefono assistenza tecnica clienti	57 95 700
	Servizio clienti	57 95 999
	Ufficio vendite	57 95 999
	Fax assistenza tecnica clienti	57 95 806
Fax reception	57 95 998	
Centralino	57 95 999	
Portogallo Prefisso internazionale: 00 Indicativo del Paese: 351	Sito Web: support.euro.dell.com	
	Supporto hardware e garanzie	707200149
	Servizio clienti	800 300 413
	Ufficio vendite	800 300 410 o 800 300 411 o 800 300 412 o 21 422 07 10
Fax	21 424 01 12	

Portorico	Supporto generale	1-800-805-7545
Regno Unito (Bracknell) Prefisso internazionale: 00 Indicativo del Paese: 44 Prefisso teleselettivo: 1344	Sito Web: support.euro.dell.com	
	Sito Web servizio clienti: support.euro.dell.com/uk/en/ECare/Form/Home.asp	
	Posta elettronica: dell_direct_support@dell.com	
	Supporto hardware e garanzie (Società/Clienti privilegiati/PAD [1000+ impiegati])	0870 908 0500
	Supporto hardware e garanzie solo per computer portatili XPS	0870 366 4180
	Supporto hardware e garanzie (diretto e generale) per tutti gli altri prodotti	0870 908 0800
	Servizio clienti per clienti globali	01344 373 186
	Servizio clienti per privati e piccole aziende	0870 906 0010
	Servizio clienti per società	01344 373 185
	Servizio clienti per clienti privilegiati (500-5000 dipendenti)	0870 906 0010
	Servizio clienti per il governo centrale	01344 373 193
	Servizio clienti per enti governativi e scolastici locali	01344 373 199
	Servizio clienti per le istituzioni sanitarie	01344 373 194
	Ufficio vendite a privati e piccole aziende	0870 907 4000
	Ufficio vendite a società/al settore pubblico	01344 860 456
Fax Privati e piccole aziende	0870 907 4006	
Repubblica Ceca (Praga) Prefisso internazionale: 00 Indicativo del Paese: 420	Sito Web: support.euro.dell.com	
	Posta elettronica: czech_dell@dell.com	
	Supporto hardware e garanzie	22537 2727
	Servizio clienti	22537 2707
	Fax	22537 2714
	Fax del supporto hardware e garanzie	22537 2728
Centralino	22537 2711	
Repubblica Dominicana	Supporto generale	1-800-148-0530
Repubblica Sudafricana (Johannesburg) Prefisso internazionale: 09/091 Indicativo del Paese: 27 Prefisso teleselettivo: 11	Sito Web: support.euro.dell.com	
	Posta elettronica: dell_za_support@dell.com	
	Servizio preferenziale (Gold)	011 709 7713
	Supporto hardware e garanzie	011 709 7710
	Servizio clienti	011 709 7707
	Ufficio vendite	011 709 7700
	Fax	011 706 0495
Centralino	011 709 7700	
Saint Kitts e Nevis	Supporto generale	numero verde: 1-877-441-4731
Saint Lucia	Supporto generale	1-800-882-1521
Saint Vincent e Grenadine	Supporto generale	numero verde: 1-877-270-4609
Singapore (Singapore) Prefisso internazionale: 005 Indicativo del Paese: 65	Sito Web: support.ap.dell.com	
	Supporto hardware e garanzie (Dimension, Inspiron ed Electronica e accessori)	numero verde: 1800 394 7430
	Supporto hardware e garanzie (OptiPlex, Latitude e Dell Precision)	numero verde: 1800 394 7488
	Supporto hardware e garanzie (PowerApp, PowerEdge, PowerConnect e PowerVault)	numero verde: 1800 394 7478
	Servizio clienti	numero verde: 1 800 394 7430 (opzione 6)
	Operazioni di vendita	numero verde: 1 800 394 7412
	Ufficio vendite a società	numero verde: 1 800 394 7419
Slovacchia (Praga) Prefisso internazionale: 00 Indicativo del Paese: 421	Sito Web: support.euro.dell.com	
	Posta elettronica: czech_dell@dell.com	
	Supporto hardware e garanzie	02 5441 5727
	Servizio clienti	420 22537 2707
	Fax	02 5441 8328
	Fax tecnico	02 5441 8328
Centralino (Ufficio vendite)	02 5441 7585	
Spagna (Madrid) Prefisso internazionale: 00	Sito Web: support.euro.dell.com	
	Privati e piccole aziende	
	Supporto hardware e garanzie	902 100 130
	Servizio clienti	902 118 540
	Ufficio vendite	902 118 541
Centralino	902 118 541	

Indicativo del Paese: 34 Prefisso teleselettivo: 91	Fax	902 118 539
	Società	
	Supporto hardware e garanzie	902 100 130
	Servizio clienti	902 115 236
	Centralino	91 722 92 00
	Fax	91 722 95 83
Svezia (Upplands Vasby) Prefisso internazionale: 00 Indicativo del Paese: 46 Prefisso teleselettivo: 8	Sito Web: support.euro.dell.com	
	Supporto hardware e garanzie solo per computer portatili XPS	0771 340 340
	Supporto hardware e garanzie per tutti gli altri prodotti Dell	08 590 05 199
	Servizio rapporti clienti	08 590 05 642
	Servizio clienti per privati/piccole aziende	08 587 70 527
	Supporto per il programma EPP di acquisto per dipendenti	20 140 14 44
	Fax del supporto hardware e garanzie	08 590 05 594
	Ufficio vendite	08 590 05 185
Svizzera (Ginevra) Prefisso internazionale: 00 Indicativo del Paese: 41 Prefisso teleselettivo: 22	Sito Web: support.euro.dell.com	
	Posta elettronica: Tech_support_central_Europe@dell.com	
	Supporto hardware e garanzie solo per computer portatili XPS	0848 33 88 57
	Supporto hardware e garanzie (Privati e piccole aziende) per tutti gli altri prodotti Dell	0844 811 411
	Supporto hardware e garanzie (Società)	0844 822 844
	Servizio clienti (privati e piccole aziende)	0848 802 202
	Servizio clienti (società)	0848 821 721
	Fax	022 799 01 90
Centralino	022 799 01 01	
Tailandia Prefisso internazionale: 001 Indicativo del Paese: 66	Sito Web: support.ap.dell.com	
	Supporto hardware e garanzie (OptiPlex, Latitude e Dell Precision)	numero verde: 1800 0060 07
	Supporto hardware e garanzie (PowerApp, PowerEdge, PowerConnect e PowerVault)	numero verde: 1800 0600 09
	Servizio clienti	numero verde: 1800 006 007 (opzione 7)
	Ufficio vendite a società	numero verde: 1800 006 009
	Operazioni di vendita	numero verde: 1800 006 006
Taiwan Prefisso internazionale: 002 Indicativo del Paese: 886	Sito Web: support.ap.dell.com	
	Posta elettronica: ap_support@dell.com	
	Supporto hardware e garanzie (OptiPlex, Latitude, Inspiron, Dimension ed Electronica e accessori)	numero verde: 00801 86 1011
	Supporto hardware e garanzie (PowerApp, PowerEdge, PowerConnect e PowerVault)	numero verde: 00801 60 1256
	Servizio clienti	numero verde: 00801 60 1250 (opzione 5)
	Operazioni di vendita	numero verde: 00801 65 1228
	Ufficio vendite a società	numero verde: 00801 651 227
Trinidad e Tobago	Supporto generale	1-800-805-8035
Uruguay	Supporto generale	numero verde: 000-413-598-2521
U.S.A. (Austin, Texas) Prefisso internazionale: 011 Indicativo del Paese: 1	Servizio automatizzato di controllo dello stato dell'ordine	numero verde: 1-800-433-9014
	AutoTech (computer portatili o desktop)	numero verde: 1-800-247-9362
	Supporto hardware e garanzie (TV, stampanti e proiettori Dell) per clienti Relazioni	numero verde: 1-877-459-7298
	Supporto al Consumatore (privati e uffici domestici) per tutti gli altri prodotti Dell	numero verde: 1-800-624-9896
	Assistenza tecnica clienti	numero verde: 1-800-624-9897
	Clienti del Programma di acquisto per dipendenti (EPP)	numero verde: 1-800-695-8133
	Sito Web per servizi finanziari: www.dellfinancialservices.com	
	Servizi finanziari (locazione/prestiti)	numero verde: 1-877-577-3355
	Servizi finanziari (clienti Dell privilegiati [DPA])	numero verde: 1-800-283-2210
	Società	
	Assistenza tecnica clienti e supporto	numero verde: 1-800-456-3355
	Clienti del Programma di acquisto per dipendenti (EPP)	numero verde: 1-800-695-8133
	Supporto per stampanti e proiettori	numero verde: 1-877-459-7298
Settore pubblico (governo, istituzioni scolastiche e sanitarie)		
Assistenza tecnica clienti e supporto	numero verde: 1-800-456-3355	
Clienti del Programma di acquisto per dipendenti (EPP)	numero verde: 1-800-695-8133	

	Ufficio vendite Dell	numero verde: 1-800-289-3355 o numero verde: 1-800-879-3355
	Negozi Dell Outlet Store (computer rimessi a nuovo dalla Dell)	numero verde: 1-888-798-7561
	Ufficio vendite software e periferiche	numero verde: 1-800-671-3355
	Uffici vendite parti di ricambio	numero verde: 1-800-357-3355
	Ufficio vendite con garanzia e servizio di assistenza estesi	numero verde: 1-800-247-4618
	Fax	numero verde: 1-800-727-8320
	Servizi Dell per utenti con problemi di udito o affetti da handicap di parola	numero verde: 1-877-DELLTTY (1-877-335-5889)
Venezuela	Supporto generale	8001-3605

[Torna alla pagina Sommario](#)

[Torna alla pagina Sommario](#)

Glossario

Guida dell'utente di Dell™ Latitude™ D410

I termini contenuti in questo glossario vengono forniti esclusivamente a titolo informativo e possono descrivere funzioni incluse o meno nel computer in uso.

A

ACPI — Acronimo di Advanced Configuration and Power Interface (Interfaccia di alimentazione e configurazione avanzata) — Specifica di gestione del risparmio di energia che consente ai sistemi operativi Microsoft® Windows® di attivare la modalità standby o sospensione di un computer in modo che le periferiche collegate consumino meno energia elettrica.

AGP — Acronimo di Accelerated Graphics Port (Porta grafica accelerata) — Porta grafica dedicata che consente di usare la memoria di sistema per operazioni video. L'AGP è in grado di produrre immagini uniformi a 16,8 milioni di colori grazie a un'interfaccia più veloce tra i circuiti del sistema video e la memoria del computer.

alloggiamento per moduli — Alloggiamento che supporta periferiche quali unità ottiche, una batteria aggiuntiva o un modulo Dell TravelLite™.

APR — Acronimo di Advanced Port Replicator (Replicatore di porta avanzato) — Una periferica di espansione che consente di usare facilmente alcune periferiche esterne con il computer, quali il monitor, la tastiera, il mouse e simili.

area di notifica — Area della barra delle applicazioni di Windows che contiene icone che consentono di accedere rapidamente a programmi e funzioni del computer, quali l'orologio, il Controllo volume e la finestra di stato della stampa. Nota anche come *barra delle applicazioni*.

arresto — Processo che comprende la chiusura delle finestre e dei programmi aperti, l'uscita dal sistema operativo e lo spegnimento del computer. Se si spegne il computer prima di completare una chiusura è possibile che siano persi dei dati.

ASF — Acronimo di Alert Standard Format (Formato standard di avviso) — Standard che consente di definire un meccanismo per l'invio di resoconti di avvisi hardware e software a una console di gestione. Il formato ASF è indipendente da piattaforma e sistema operativo.

autonomia della batteria — Periodo di tempo (minuti oppure ore) durante il quale la batteria di un computer portatile è in grado di mantenere la carica mentre alimenta un computer.

B

backup — Copia di un programma o di un file di dati eseguita su disco floppy, CD, DVD o disco rigido. Come misura precauzionale, è consigliabile eseguire con regolarità la copia di riserva dei file di dati memorizzati sul disco rigido.

batteria — Fonte di alimentazione interna usata con i computer portatili quando questi non sono collegati a un adattatore c.a. e a una presa elettrica.

BIOS — Acronimo di Basic Input/Output System (Sistema d'ingresso/uscita basilare) — Programma, o utilità, con funzione di interfaccia tra i componenti hardware del computer e il sistema operativo. La modifica di queste impostazioni è consigliabile solo agli utenti che ne comprendono gli effetti sul computer. Noto anche come *Installazione del sistema*.

bit — La più piccola unità di dati interpretata dal computer.

bps — Acronimo di bit per secondo — Unità standard per la misurazione della velocità di trasmissione dei dati.

BTU — Acronimo di British Thermal Unit (Unità termica britannica) — Unità di misura per l'emissione di calore.

bus — Canale di comunicazione che consente la trasmissione di informazioni tra i componenti di un computer.

bus locale — Bus di dati che fornisce un canale ad alta velocità tra le periferiche e il processore.

byte — Unità di base usata dal computer per i dati. Un byte è di solito uguale ad 8 bit.

C

C — Abbreviazione di Celsius — Sistema di misurazione della temperatura in cui 0° è il punto di congelamento dell'acqua e 100° il punto di ebollizione.

c.a. — Abbreviazione di corrente alternata — Tipo di corrente elettrica che alimenta il computer quando si collega il cavo di alimentazione dell'adattatore c.a. a una presa elettrica.

cache — Meccanismo speciale di archiviazione ad alta velocità che può corrispondere a una porzione riservata della memoria principale o a una periferica di archiviazione indipendente ad alta velocità. La memoria cache migliora l'efficienza di molte operazioni del processore.

memoria cache di primo livello (L1) — Cache primaria all'interno del processore.

memoria cache di secondo livello (L2) — Cache secondaria, che può essere esterna o integrata nell'architettura del processore.

carnet — Documento doganale internazionale che facilita l'importazione temporanea in Paesi stranieri. È anche noto come *passaporto delle merci*.

cartella — Area su un disco o un'unità usata per organizzare e raggruppare dei file. È possibile visualizzare e ordinare in vari modi i file in una cartella, ad esempio alfabeticamente, per data e per dimensioni.

CD — Acronimo di Compact Disc (Disco compatto) — Formato ottico di supporti di archiviazione, usato in generale per programmi audio e software.

CD avviabile — CD che è possibile usare per avviare il sistema. È consigliabile avere sempre a disposizione un CD o un disco floppy avviabile in caso il disco rigido risulti danneggiato o il computer sia stato infettato da un virus. Il CD *Drivers and Utilities* o *Resource CD* è un CD avviabile.

CD-R — Acronimo di Compact Disc Recordable (Disco compatto registrabile) — Versione registrabile di un CD. I dati possono essere registrati solo una volta su un CD-R. Una volta registrati, i dati non possono essere cancellati o sovrascritti.

CD-RW — Acronimo di Compact Disc Rewritable (Disco compatto riscrivibile) — Versione riscrivibile di un CD. Su un disco CD-RW è possibile scrivere i dati, quindi cancellarli e sovrascriverli (riscrittura).

COA — Acronimo di Certificate of Authenticity (Certificato di autenticità) — Codice alfanumerico di Windows riportato su un'etichetta adesiva apposta sul computer. Questo codice è anche noto come *Product Key* o *Numero di serie*.

codice di servizio espresso — Codice numerico riportato su un'etichetta adesiva apposta sul computer Dell™. Usare il Codice di servizio espresso quando si contatta il supporto tecnico della Dell. Il sistema di codici di servizio espresso potrebbe non essere disponibile in tutti i Paesi.

collegamento — Icona che consente di accedere rapidamente a programmi, file, cartelle e unità usati con frequenza. Quando si posiziona un collegamento sul desktop di Windows e si fa doppio clic sull'icona, è possibile aprirne la cartella o il file corrispondente senza doverli prima trovare. Le icone dei collegamenti non cambiano la posizione dei file. Se si elimina un collegamento, il file originale non ne è influenzato. È inoltre possibile rinominare l'icona di un collegamento.

combinazione di tasti — Comando che richiede all'utente di premere più tasti contemporaneamente.

connettore DIN — Connettore rotondo a sei piedini conforme agli standard DIN (Deutsche Industrie-Norm) solitamente usato per collegare i connettori dei cavi di tastiere o mouse PS/ 2.

connettore parallelo — Porta di I/O usata spesso per collegare una stampante parallela al computer. Nota anche come *porta LTP*.

connettore seriale — Porta di I/O usata spesso per collegare al computer periferiche quale un palmare o una fotocamera digitale.

Pannello di controllo — Un'utilità di Windows che consente all'utente di modificare le impostazioni del sistema operativo e dell'hardware, come ad esempio le impostazioni dello schermo.

controller — Chip che controlla il trasferimento di dati tra il processore e la memoria oppure tra il processore e le periferiche.

controller video — Circuiti su una scheda video o sulla scheda di sistema (nei computer con controller video integrato) che controllano le funzioni video, in combinazione con il monitor, del computer.

CRIMM — Acronimo di Continuity Rambus In-line Memory Module (Modulo di memoria in-line di tipo Rambus di continuità) — Modulo speciale privo di chip di memoria che viene usato per riempire gli slot RIMM non usati.

D

disco avviabile — Disco che è possibile usare per avviare il sistema. È consigliabile avere sempre a disposizione un CD o un disco floppy avviabile in caso il disco rigido risulti danneggiato o il computer sia stato infettato da un virus.

disco rigido — Unità che legge e scrive dati su un disco rigido.

dispositivo di protezione da sovracorrente — Dispositivo che previene l'ingresso nel sistema, attraverso le prese elettriche, di picchi di corrente, ad esempio quelli che si verificano durante i temporali o in seguito a interruzioni di corrente. I dispositivi di protezione da sovracorrente non sono efficaci contro i fulmini o i cali di tensione che si verificano quando il valore della tensione scende oltre il 20% del livello nominale della tensione della linea c.a.

Le connessioni di rete non possono essere protette dai dispositivi di protezione dalle sovracorrenti. Scollegare sempre il cavo di rete dal connettore di rete durante le tempeste elettriche.

dissipatore di calore — Lastra metallica su alcuni processori che facilita la dissipazione del calore.

DMA — Acronimo di Direct Memory Access (Accesso di memoria diretto) — Canale che consente il trasferimento diretto di determinati tipi di dati tra la memoria RAM e una periferica, senza intervento da parte del processore.

DMTF — Acronimo di Distributed Management Task Force — Consorzio di aziende produttrici di hardware e software che sviluppano standard gestionali per ambienti Internet, aziendali, di rete e di desktop distribuiti.

dominio — Gruppo di computer, programmi e periferiche in rete che sono amministrati come una sola unità tramite regole e procedure comuni per l'uso da parte di un gruppo specifico di utenti. Un utente accede al dominio per accedere alle risorse.

DRAM — Acronimo di Dynamic Random-Access Memory (Memoria ad accesso casuale dinamico) — Tipo di memoria che consente di archiviare le informazioni in circuiti integrati contenenti dei condensatori.

driver — Software che consente al sistema operativo di controllare periferiche quali una stampante. Molte periferiche non funzioneranno correttamente se sul computer non è installato il driver appropriato.

driver di periferica — Vedere *driver*.

DSL — Acronimo di Digital Subscriber Line (Linea sottoscrittore digitale) — Tecnologia che fornisce una connessione Internet continua ad alta velocità attraverso una linea telefonica analogica.

durata della batteria — Periodo di tempo (anni) durante il quale la batteria di un computer portatile può essere scaricata e ricaricata.

DVD — Acronimo di Digital Versatile Disc (Disco versatile digitale) — Disco normalmente utilizzato per la registrazione dei film. I DVD sono a due lati, mentre i CD sono a lato singolo. Le unità DVD leggono anche la maggior parte dei CD.

DVD+RW — Acronimo di Digital Versatile Disc ReWritable (Disco versatile digitale riscrivibile) — Versione riscrivibile di un DVD. Su un disco DVD+RW è possibile scrivere i dati, quindi cancellarli e sovrascriverli (riscrittura). La tecnologia DVD+RW è diversa dalla tecnologia DVD-RW.

DVI — Acronimo di Digital Video Interface (Interfaccia video digitale) — Standard per la trasmissione digitale tra un computer e un sistema video digitale.

L'adattatore DVI sfrutta la grafica integrata del computer.

E

ECC — Acronimo di Error Checking and Correction (Controllo e correzione degli errori) — Tipo di memoria che include circuiti speciali adibiti alla verifica dell'accuratezza dei dati sia in entrata che in uscita dalla memoria.

ECP — Acronimo di Extended Capabilities Port (Porta con capacità ampliate) — Connettore di porte parallele progettato per consentire un migliore trasferimento bidirezionale dei dati. Analogamente all'EPP usa l'accesso diretto alla memoria per trasferire i dati, migliorando spesso le prestazioni.

editor di testo — Programma usato per creare e modificare file contenenti solo testo. Blocco note di Windows, ad esempio, è un editor di testo. Gli editor di testo di solito non forniscono il ritorno a capo automatico né la funzionalità di formattazione (l'opzione per sottolineare, modificare i tipi di carattere e così via).

EIDE — Acronimo di Enhanced Integrated Device Electronics (Dispositivi elettronici integrati avanzati) — Versione potenziata dell'interfaccia IDE per dischi rigidi e unità CD.

ENERGY STAR® — Requisiti specificati dall'Environmental Protection Agency che riducono il consumo complessivo di elettricità.

EPP — Acronimo di Enhanced Parallel Port (Porta parallela avanzata) — Connettore di porte parallele progettato per consentire il trasferimento dati bidirezionale.

ESD — Acronimo di Electrostatic Discharge (Scarica elettrostatica) — Rapida emissione di elettricità statica. L'ESD può danneggiare i circuiti integrati che si trovano nel computer e nelle apparecchiature di comunicazione.

F

Fahrenheit — Sistema di misurazione della temperatura in cui 32° è il punto di congelamento dell'acqua e 212° il punto di ebollizione.

FCC — Acronimo di Federal Communications Commission — Autorità statunitense responsabile dell'applicazione di normative sulle comunicazioni che stabiliscono il livello massimo consentito di radiazioni emesse da computer e altre apparecchiature elettroniche.

file della guida — File contenente informazioni descrittive o istruzioni relative a un prodotto. Alcuni file della guida sono associati a un programma particolare, ad esempio la *Guida in linea* di Microsoft Word. Altre guide in linea funzionano come fonti di riferimento autonome. Le estensioni più comuni dei file della guida sono **.hlp** o **.chm**.

file Leggimi — File di testo fornito con il prodotto hardware o software. Di solito, i file Leggimi forniscono informazioni sull'installazione e descrivono nuovi miglioramenti dei prodotti o correzioni che non sono state ancora documentate.

formattazione — Processo di preparazione di un disco rigido o di un dischetto per l'archiviazione di file. Quando un'unità o un disco sono formattati, le informazioni esistenti su questi sono perse.

frequenza d'aggiornamento — Frequenza di ricarica delle linee orizzontali dello schermo (a volte anche indicata come *frequenza verticale*) misurata in Hz. Lo sfarfallio del video visibile all'occhio umano diminuisce con l'aumentare della frequenza d'aggiornamento.

FSB — Acronimo di Front Side Bus (Bus anteriore) — Percorso dei dati e interfaccia fisica tra processore e RAM.

FTP — Acronimo di File Transfer Protocol (Protocollo di trasferimento dei file) — Protocollo Internet standard usato per lo scambio di file tra computer connessi a Internet.

G

G — Abbreviazione di gravità — Unità di misura di peso e forza.

GB — Abbreviazione di gigabyte — Unità di misura di archiviazione dei dati equivalente a 1024 MB (1.073.741.824 di byte), Ma quando si riferisce alla memoria del disco rigido, tale valore è spesso arrotondato a 1.000.000.000 byte.

GHz — Abbreviazione di gigahertz — Unità di misura della frequenza equivalente a mille milioni di Hz o a mille MHz. La velocità dei processori, dei bus e delle interfacce dei computer viene spesso misurata in GHz.

GUI — Acronimo di Graphical User Interface (Interfaccia grafica dell'utente) — Software che interagisce con l'utente attraverso menu, finestre e icone. La maggior parte dei programmi eseguiti sui sistemi operativi Windows sono GUI.

H

HTML — Acronimo di Hypertext Markup Language (Linguaggio di marcatura ipertesto) — Insieme di codici inseriti in una pagina Web per la visualizzazione in un browser Internet.

HTTP — Acronimo di Hypertext Transfer Protocol (Protocollo di trasferimento di ipertesto) — Protocollo per lo scambio di file tra computer connessi a Internet.

Hz — Abbreviazione di hertz — Unità di misura della frequenza equivalente a 1 ciclo per secondo. Computer e dispositivi elettronici sono spesso misurati in kilohertz (kHz), megahertz (MHz), gigahertz (GHz) o terahertz (THz).

I

IC — Acronimo di Industry Canada — Autorità normativa canadese responsabile della regolamentazione delle emissioni provenienti da apparecchiature elettriche. Il ruolo di questa autorità è simile a quello svolto dall'FCC statunitense.

IC — Acronimo di Integrated Circuit (Circuito integrato) — Wafer di semiconduttori o chip su cui vengono montati migliaia o milioni di minuscoli componenti elettronici per l'uso in computer e apparecchiature audio e video.

IDE — Acronimo di Integrated Device Electronics (Dispositivi elettronici integrati) — Interfaccia per periferiche di archiviazione di massa in cui il controller è integrato nel disco rigido o nell'unità CD.

IEEE 1394 — Institute of Electrical and Electronics Engineers, Inc. — Bus seriale dalle prestazioni elevate che consente di collegare al computer periferiche conformi a IEEE 1394, quali fotocamere digitali e riproduttori di DVD.

EM — Acronimo di Electromagnetic Interference (EMI - Interferenza elettromagnetica) — Interferenza elettrica causata da radiazioni elettromagnetiche.

indirizzo di I/O — Indirizzo nella memoria RAM associato a una specifica periferica, ad esempio al connettore di una porta seriale o parallela oppure a uno slot di espansione, che consente al processore di comunicare con quella periferica.

indirizzo di memoria — Posizione specifica nella RAM in cui vengono temporaneamente archiviati i dati.

Installazione del sistema — Utilità con funzione di interfaccia tra i componenti hardware del computer e il sistema operativo. Questo programma consente di impostare le opzioni selezionabili dall'utente nel BIOS, quali la data e l'ora o la password del sistema. La modifica di queste impostazioni è consigliabile solo agli utenti che ne comprendono gli effetti sul computer.

integrato — Attributo riferito a componenti che risiedono fisicamente sulla scheda di sistema del computer. Sinonimo di *incorporato*.

I/O — Abbreviazione di input/output — Il termine si riferisce a un'operazione o una periferica che immette ed estrae dati dal computer. Le tastiere e le stampanti sono periferiche di I/O.

IrDA — Acronimo di Infrared Data Association — Organizzazione preposta alla creazione di standard internazionali per la comunicazione a infrarossi.

IRQ — Acronimo di Interrupt Request (Richiesta di interrupt) — Canale elettronico assegnato a una specifica periferica affinché possa comunicare con il processore. A ciascun collegamento di periferica deve essere assegnato un IRQ. Anche se è possibile assegnare lo stesso IRQ a due periferiche, non ne è consentito il funzionamento simultaneo.

ISP — Acronimo di Internet Service Provider (Fornitore di servizi Internet) — Società che consente all'utente di collegarsi al proprio server host per accedere direttamente a Internet, inviare e ricevere messaggi di posta elettronica e accedere a siti Web. Di norma, l'ISP fornisce, a pagamento, un pacchetto software, un nome utente e i numeri di telefono necessari per effettuare il collegamento al server.

K

Kb — Abbreviazione di kilobit — Unità di dati equivalente a 1024 bit che consente di misurare la capacità di memoria dei circuiti integrati.

KB — Abbreviazione di kilobyte — Unità di dati equivalente a 1024 bit; tuttavia, nell'uso comune viene spesso riferito a unità di 1000 byte.

KHz — Abbreviazione di kilohertz — Unità di misura della frequenza equivalente a 1000 Hz.

L

LAN — Acronimo di Local Area Network (Rete locale) — Rete di computer estesa a una piccola area. Una LAN è di solito confinata ad un edificio o a pochi edifici vicini. È possibile collegare due LAN tra loro, qualunque sia la distanza, tramite linee telefoniche e sistemi ad onde radio in modo da formare una WAN (Wide Area Network).

LCD — Acronimo di Liquid Crystal Display (Schermo a cristalli liquidi) — La tecnologia usata dagli schermi dei computer portatili e dagli schermi piatti.

LED — Acronimo di Light Emitting Diode (Diodo ad emissione luminosa) — Componente elettronico ad emissione luminosa che indica lo stato del computer.

lettore CD — Software usato per riprodurre CD musicali. Il lettore CD visualizza una finestra contenente pulsanti che consentono di riprodurre un CD.

lettore DVD — Software usato per riprodurre filmati DVD. Il lettore DVD visualizza una finestra contenente pulsanti che consentono di riprodurre un filmato.

LPT — Acronimo di Line Print Terminal (Terminale per stampante di riga) — Identificativo di una connessione parallela a una stampante o a un'altra periferica parallela.

M

mappatura della memoria — Processo in base al quale all'avvio il computer assegna indirizzi di memoria a posizioni fisiche, affinché le periferiche e il software possano identificare le informazioni a cui il processore ha accesso.

Mb — Abbreviazione di megabit — Unità di misura della capacità dei chip di memoria equivalente a 1024 Kb.

Mbps — Abbreviazione di megabit per secondo — Corrisponde a 1 milione di bit per secondo. Questa misura è di solito utilizzata per velocità di trasmissione per reti e modem.

MB — Abbreviazione di megabyte — Unità di misura di archiviazione dei dati equivalente a 1.048.576 byte. 1 MB corrisponde a 1024 KB. Quando si riferisce alla memoria del disco rigido, tale valore è spesso arrotondato a 1.000.000 di byte.

MB/sec — Abbreviazione di megabyte per secondo — Corrisponde a 1 milione di byte per secondo. Tale misura in genere viene usata per indicare la velocità di trasferimento dei dati.

memoria — Area in cui vengono temporaneamente memorizzati i dati. Poiché l'archiviazione dei dati in memoria non è permanente, si consiglia di salvare con frequenza i file durante il lavoro e di salvarli prima di arrestare il sistema. Il computer è in grado di contenere diverse forme di memoria, ad esempio RAM, ROM e memoria video. Frequentemente, la parola memoria è utilizzata come sinonimo di RAM.

memoria video — Tipo di memoria costituita da chip dedicati alle funzioni video. La memoria video è di solito più veloce della memoria di sistema. La quantità di memoria video installata influenza decisamente il numero di colori che un programma è in grado di visualizzare.

MHz — Abbreviazione di megahertz — Misura della frequenza equivalente a 1 milione di cicli per secondo. La velocità dei processori, dei bus e delle interfacce del computer viene tipicamente misurata in MHz.

modalità a schermo doppio — Impostazione di visualizzazione che consente di usare un monitor esterno come estensione dello schermo. Nota anche come *modalità video estesa*.

modalità grafica — Modalità video che può essere definita in termini di x pixel orizzontali per y pixel verticali per z colori. Le modalità grafiche possono visualizzare una varietà illimitata di forme e di tipi di caratteri.

modalità sospensione — Modalità di gestione del risparmio di energia la cui attivazione comporta il salvataggio di tutti i dati in memoria in un'area riservata sul disco rigido e, quindi, lo spegnimento del computer. Quando si riavvia il sistema, le informazioni di memoria salvate sul disco rigido sono automaticamente ripristinate.

modalità standby — Modalità di gestione del risparmio di energia che arresta tutte le operazioni del computer non necessarie allo scopo di risparmiare energia.

modalità video — Modalità che determina il modo in cui il testo e le immagini vengono visualizzate su un monitor. Il software basato su immagini, ad esempio i sistemi operativi Windows, viene visualizzato in modalità video che possono essere definite in termini di x pixel orizzontali per y pixel verticali per z colori. Il software basato su caratteri, ad esempio un editor di testo, viene visualizzato in modalità video che possono essere definite in termini di x colonne per y righe di caratteri.

modalità video estesa — Impostazione di visualizzazione che consente di usare un monitor esterno come estensione dello schermo. Nota anche come *modalità a schermo doppio*.

modem — Periferica che consente al computer di comunicare con altri computer tramite linee telefoniche analogiche. Esistono tre tipi di modem: esterni, schede PC e interni. Di solito si utilizza il modem per la connessione ad Internet e lo scambio di messaggi di posta elettronica.

modulo da viaggio — Dispositivo in plastica da inserire nell'alloggiamento per moduli di un computer portatile per ridurre il peso del computer.

modulo di memoria — Piccola scheda di circuiti contenente chip di memoria collegata alla scheda di sistema.

monitor — Periferica ad alta risoluzione, simile a un televisore, che visualizza l'output del computer.

mouse — Periferica di puntamento che controlla i movimenti del puntatore sullo schermo. Per spostare il puntatore o il cursore sullo schermo, in genere il mouse viene fatto scivolare su una superficie piana e rigida.

ms — Abbreviazione di millisecondo — Unità temporale equivalente a un millesimo di secondo. I tempi di accesso delle periferiche di memorizzazione sono spesso misurati in ms.

N

NIC — Vedere *scheda di rete*.

ns — Abbreviazione di nanosecondo — Unità temporale equivalente a un milionesimo di secondo.

Numero di servizio — Etichetta con codice a barre posta sul computer che consente di identificare il computer quando l'utente accede al sito Web del supporto tecnico della Dell, all'indirizzo support.dell.com, o contatta il personale del supporto tecnico e dell'assistenza clienti della Dell.

NVRAM — Acronimo di NonVolatile Random Access Memory (Memoria non volatile ad accesso casuale) — Tipo di memoria che conserva i dati quando si spegne il computer o in presenza di un'interruzione dell'alimentazione esterna. La memoria NVRAM viene usata per conservare le informazioni di configurazione del computer quali data, ora e altre opzioni dell'installazione del sistema che possono essere impostate dall'utente.

P

partizione — Area fisica di archiviazione sul disco rigido assegnata a una o più aree di archiviazione logiche dette unità logiche. Ciascuna partizione può contenere più unità logiche.

PCI — Acronimo di Peripheral Component Interconnect (Interconnessione di componenti periferici) — Il bus locale PCI supporta percorsi di dati a 32 e a 64 bit e fornisce un canale dati ad alta velocità per lo scambio di informazioni tra il processore e periferiche quali video, unità disco e reti.

PCI Express — Una modifica all'interfaccia PCI che aumenta la velocità di trasferimento dati fra il processore e le periferiche ad esso collegate. PCI Express è in grado di trasferire dati a velocità da 250 MB/sec a 4 GB/sec. Se la serie di chip PCI Express e la periferica sono in grado di operare a velocità diverse, operano a quella minore.

PCMCIA — Acronimo di Personal Computer Memory Card International Association — Organizzazione che definisce gli standard per le schede PC.

periferica — Dispositivo hardware, quale una stampante, un disco rigido o una tastiera, installato nel computer o collegato ad esso.

periferica di alloggiamento — Vedere *APR*.

PIN — Acronimo di Personal Identification Number (Numero di identificazione personale) — Sequenza di numeri e/o lettere usata per limitare l'accesso non autorizzato a reti di computer e altri sistemi protetti.

PIO — Acronimo di Programmed Input/Output (I/O programmato) — Metodo per il trasferimento di dati tra due unità che usa il processore come parte del percorso dei dati.

pixel — Un singolo punto su uno schermo. I pixel sono disposti in righe e colonne per creare immagini. Una risoluzione video, ad esempio 800 x 600, è espressa come il numero di pixel in orizzontale per il numero di pixel in verticale.

Plug and Play — Capacità del computer di configurare automaticamente le periferiche. Ciò garantisce installazione e configurazione automatiche e compatibilità con l'hardware esistente se il BIOS, il sistema operativo e tutte le periferiche sono compatibili con Plug and Play.

POST — Acronimo di Power-On Self-Test (Autoprova di accensione) — Programmi di diagnostica caricati automaticamente dal BIOS che eseguono verifiche di base sui principali componenti del computer, quali memoria, dischi rigidi e video. Se durante l'esecuzione del POST non viene rilevato alcun problema, il computer continua l'avvio.

processore — Chip del computer che interpreta ed esegue le istruzioni di un programma. Il processore è anche detto CPU (Unità centrale di elaborazione).

programma — Qualsiasi tipo di software per l'elaborazione di dati, compresi i fogli di calcolo, gli elaboratori di testi, i database e i giochi. Il funzionamento dei programmi richiede un sistema operativo.

programma di installazione — Programma che consente di installare e configurare l'hardware e il software. I programmi **setup.exe** o **install.exe** vengono forniti con la maggior parte dei pacchetti software per Windows. Il *programma di installazione è diverso dall'installazione del sistema.*

protetto da scrittura — Detto di file o supporto che non è possibile modificare. Si consiglia di usare la protezione da scrittura per evitare la modifica o la distruzione accidentale di dati. Per proteggere da scrittura un disco floppy da 3,5 pollici, farne scivolare la linguetta di protezione da scrittura alla posizione aperta.

PS/2 — Acronimo di Personal System/2 — Tipo di connettore per il collegamento di una tastiera, di un mouse o di un tastierino numerico compatibile con PS/2.

puntatore — Indicatore su un monitor o uno schermo che indica la posizione in cui verrà effettuata la prossima operazione da tastiera, touchpad o mouse. Spesso è rappresentato come una barra verticale lampeggiante, un carattere di sottolineatura o una piccola freccia.

PXE — Acronimo di Pre-boot eXecution Environment (Ambiente di esecuzione preavviamento) — Standard WfM (Wired for Management) che consente di configurare e avviare in remoto computer in rete che non dispongono di un sistema operativo.

R

RAID — Acronimo di Redundant Array of Independent Disks (Matrice ridondante di dischi indipendenti) — Un metodo per fornire ridondanza dei dati. Alcune comuni realizzazioni di RAID sono RAID 0, RAID 1, RAID 5, RAID 10 e RAID 50.

RAM — Acronimo di Random-Access Memory (Memoria ad accesso casuale) — L'area di memoria temporanea principale per i dati e le istruzioni dei programmi. Le informazioni memorizzate nella RAM vengono cancellate quanto si arresta il sistema.

RFI — Acronimo di Radio Frequency Interference (Interferenza di radiofrequenza) — Interferenza che viene generata a frequenze radio specifiche comprese nell'intervallo tra 10 kHz e 100.000 MHz. Le frequenze radio si collocano all'estremità inferiore dello spettro di frequenza elettromagnetica e sono maggiormente suscettibili ad interferenze rispetto alle radiazioni caratterizzate da una frequenza superiore, quali raggi infrarossi e luce.

risoluzione — Nitidezza di un'immagine riprodotta da una stampante o visualizzata su un monitor. L'immagine è tanto più nitida quanto maggiore è la risoluzione.

risoluzione video — Vedere *risoluzione*.

ROM — Acronimo di Read-Only Memory (Memoria di sola lettura) — Tipo di memoria che consente di archiviare dati e programmi che non è possibile eliminare o modificare. A differenza della memoria RAM, la memoria ROM conserva i dati anche quando si arresta il sistema. Alcuni programmi essenziali per il funzionamento del computer risiedono nella ROM.

RPM — Acronimo di Revolutions Per Minute (Giri al minuto) — Indica il numero di giri effettuati in un minuto. La velocità del disco rigido viene spesso misurata in rpm.

RTC — Acronimo di Real Time Clock (Orologio in tempo reale) — Orologio alimentato a pila sulla scheda di sistema che mantiene la data e l'ora quando si arresta il sistema.

RTCST — Acronimo di Real Time Clock Reset (Reimpostazione dell'orologio in tempo reale) — Ponticello sulla scheda di sistema di alcuni computer che è spesso possibile usare per la risoluzione di problemi.

S

ScanDisk — Utilità Microsoft che controlla i file, le cartelle e la superficie del disco rigido per individuare eventuali errori. Questa utilità viene spesso eseguita al riavvio del sistema dopo un blocco del sistema.

scheda di espansione — Scheda di circuiti che si innesta in uno slot di espansione sulla scheda di sistema di alcuni computer, espandendone le funzionalità. Alcuni esempi sono schede video, modem e audio.

scheda di rete — Chip che fornisce funzionalità di rete. Un computer può essere dotato di una scheda di rete integrata sulla scheda di sistema oppure può contenere una scheda PC con un adattatore. Ad una scheda di rete si fa anche riferimento come ad un *NIC* (Network Interface Controller - Controller d'interfaccia di rete).

scheda di sistema — La scheda di circuiti principale del computer. È anche nota come *scheda madre*.

scheda PC — Scheda di I/O rimovibile conforme allo standard PCMCIA. I modem e le schede di rete sono tipi comuni di schede PC.

scheda PC estesa — Scheda PC che, una volta installata, fuoriesce dal bordo dello slot per schede PC.

scheda smart — Scheda incorporata con un processore e un chip di memoria. Le schede smart consentono di autenticare un utente sui computer dotati di supporto per le schede smart.

SDRAM — Acronimo di Synchronous Dynamic Random-Access Memory (Memoria ad accesso casuale dinamica sincrona) — Tipo di DRAM sincronizzata con la velocità di clock ottimale del processore.

SDRAM DDR — Acronimo di SDRAM Double-Data-Rate (SDRAM a doppia velocità di dati) — Tipo di SDRAM che raddoppia la velocità del ciclo di burst dei dati, migliorando le prestazioni del sistema.

SDRAM DDR2 — Acronimo di SDRAM Double-Data-Rate 2 (SDRAM a doppia velocità di dati 2) — Un tipo di SDRAM DDR che utilizza un prefetch a 4 bit e altre modifiche architetturali per aumentare la velocità di memoria ad oltre 400 MHz.

sensore a infrarossi — Porta che consente di trasferire dati tra il computer e periferiche compatibili a infrarossi senza dover usare una connessione via cavo.

sequenza di avvio — Ordine delle periferiche da cui il computer prova ad avviare il sistema.

sfondo — Il motivo o l'immagine di sfondo del desktop di Windows. Per modificare lo sfondo, usare il Pannello di controllo di Windows. È anche possibile scansionare l'immagine preferita e renderla uno sfondo.

slot di espansione — Connettore sulla scheda di sistema di alcuni computer che alloggia una scheda di espansione, collegandola al bus di sistema.

software — Tutto ciò che può essere archiviato a livello elettronico, ad esempio file o programmi del computer.

software antivirus — Programma sviluppato per identificare, isolare e/o eliminare virus dal computer.

sola lettura — Attributo associato a dati e file che l'utente può visualizzare ma non modificare o eliminare. Un file può avere uno stato di sola lettura se:

- o risiede su un CD, un DVD o un disco floppy fisicamente protetto da scrittura;
- o si trova in rete in una directory sulla quale l'amministratore di sistema ha assegnato diritti solo a determinati utenti.

S/PDIF — Acronimo di Sony/Philips Digital Interface (Interfaccia digitale Sony/Philips) — Formato di file di trasferimento audio che consente di trasferire audio da un file all'altro senza convertirlo in e da un formato analogico, che potrebbe peggiorare la qualità.

Strike Zone™ — L'area rinforzata della base della piattaforma che protegge il disco rigido fungendo come una periferica di blocco quando un computer sperimenta urti risonanti o viene lasciato cadere (se il computer è acceso o spento).

striping su dischi — Tecnica per distribuire i dati su più unità disco. Lo striping consente di velocizzare le operazioni che accedono a dati archiviati su disco. Se viene usato lo striping su dischi, in genere, è possibile scegliere la dimensione dell'unità di dati o la larghezza.

SVGA — Acronimo di Super Video Graphics Array (Matrice grafica video avanzata) — Standard video per schede e controller video. Le risoluzioni SVGA tipiche sono 800 x 600 e 1024 x 768.

Il numero di colori e la risoluzione per un programma dipendono dalle capacità del monitor, dal controller video e dai relativi driver, nonché dalla quantità di memoria video installata nel computer.

SXGA — Acronimo di Super-eXtended Graphics Array (Matrice grafica super estesa) — Standard video per schede e controller video che supporta risoluzioni fino a 1280 x 1024.

SXGA+ — Acronimo di Super-eXtended Graphics Array Plus (Matrice grafica super estesa più) — Standard video per schede e controller video che supporta risoluzioni fino a 1400 x 1050.

barra delle applicazioni — Vedere *area di notifica*.

T

TAPI — Acronimo di Telephony Application Programming Interface (Interfaccia di programmazione per applicazioni di telefonia) — Questa interfaccia consente ai programmi Windows di funzionare con un'ampia varietà di periferiche di telefonia, incluse quelle per la gestione di voce, dati, fax e video.

Tecnologia senza fili Bluetooth™ — Standard della tecnologia senza fili per periferiche di rete a corto raggio (9 m) che consente alle periferiche abilitate di riconoscersi automaticamente.

U

UMA — Acronimo di Unified Memory Allocation (Allocazione di memoria unificata) — Memoria di sistema allocata dinamicamente al video.

unità CD — Unità che usa la tecnologia ottica per leggere dati da CD.

unità CD-RW — Unità che consente di leggere i normali CD e di scrivere su dischi CD-RW (CD riscrivibili) e CD-R (CD registrabili). È possibile scrivere su dischi CD-RW più volte, ma è possibile scrivere su dischi CD-R solo una volta.

unità CD-RW/DVD — Unità, a volte detta unità combinata, che consente di leggere i normali CD e DVD e di scrivere su dischi CD-RW (CD riscrivibili) e CD-R (CD registrabili). È possibile scrivere su dischi CD-RW più volte, ma è possibile scrivere su dischi CD-R solo una volta.

unità disco floppy — Unità in grado di leggere e scrivere su dischi floppy.

unità DVD — Unità che usa la tecnologia ottica per leggere dati da DVD e CD.

unità DVD+RW — Unità che può leggere DVD e la maggior parte dei supporti CD, e scrivere su dischi DVD+RW (DVD riscrivibili).

unità ottica — Unità che usa la tecnologia ottica per leggere o scrivere dati su DVD, CD e DVD+RW. Può essere costituita, ad esempio, da unità CD, unità DVD, unità CD-RW e unità combinate CD-RW/DVD.

unità Zip — Unità disco floppy ad alta capacità, sviluppata da Iomega Corporation, che usa dischi rimovibili da 3,5 pollici detti dischi Zip. I dischi Zip hanno dimensioni appena superiori a quelle dei normali dischi floppy, sono spessi circa il doppio e hanno una capacità di archiviazione di 100 MB.

UPS — Acronimo di Uninterruptible Power Supply (Gruppo di continuità) — Fonte di alimentazione di riserva che entra in funzione in caso di interruzione di corrente o quando la tensione raggiunge valori eccessivamente bassi. L'UPS garantisce il funzionamento del computer anche in assenza di corrente per un periodo di tempo limitato. I sistemi UPS di solito offrono la soppressione della sovracorrente e possono anche offrire la regolazione della tensione. I piccoli sistemi UPS forniscono alimentazione a batteria per alcuni minuti, al fine di consentire l'arresto del sistema.

USB — Acronimo di Universal Serial Bus (Bus seriale universale) — **Interfaccia hardware per periferiche a bassa velocità come tastiere, mouse, joystick, scanner, altoparlanti, stampanti, periferiche a banda larga (DSL e modem via cavo), periferiche di imaging o periferiche di memorizzazione compatibili USB.** Tali periferiche vengono inserite direttamente in un connettore a 4 piedini sul computer oppure in un diramatore a più porte collegato al computer. È possibile collegare e scollegare le periferiche USB mentre il computer è in funzione, inoltre è possibile collegarle tra loro a margherita.

Uscita TV S-Video — Connettore che consente di collegare una periferica audio digitale o un televisore al computer.

UTP — Acronimo di Unshielded Twisted Pair (Doppino ritorto non schermato). Tipo di cavo usato nella maggior parte delle reti telefoniche e in alcune reti di computer. Per la protezione contro le interferenze elettromagnetiche, invece di impiegare una guaina di metallo intorno a ogni coppia di fili, vengono attorcigliate coppie di fili non schermati.

UXGA — Acronimo di Ultra eXtended Graphics Array (Matrice grafica ultra estesa) — Standard video per schede e controller video che supporta risoluzioni fino a 1600 x 1200.

V

V — Abbreviazione di volt — Unità di misura della tensione elettrica o della forza elettromotrice. Un V viene rilevato in una resistenza di 1 ohm quando tale resistenza è attraversata da una corrente di 1 ampere.

velocità del bus — La velocità in MHz a cui un bus è in grado di trasferire dati.

velocità di clock — La velocità in MHz di funzionamento dei componenti del computer collegati al bus di sistema.

virus — Programma sviluppato per creare problemi o distruggere i dati memorizzati nel computer. La diffusione di virus tra computer avviene tramite un disco infettato, software scaricato da Internet o allegati di posta elettronica. Quando un programma infettato viene eseguito, viene avviato anche il virus in esso contenuto.

Un tipo comune di virus è un virus di avvio, che è memorizzato nei settori d'avvio di un disco floppy. Se il disco floppy è lasciato nell'unità quando il computer è spento e quindi acceso, il computer è infettato quando legge i settori d'avvio del disco floppy aspettandosi di trovare il sistema operativo. Se il computer è infetto, tale virus si riprodurrà e si diffonderà a tutti i dischi floppy che verranno letti o scritti usando il computer infetto, finché non si procede all'eliminazione.

W

W — Abbreviazione di watt — Unità di misura della corrente elettrica. Un W è 1 ampere di corrente che fluisce ad 1 volt.

Wh — Abbreviazione di wattora — Unità di misura comunemente usata per indicare la capacità approssimativa di una batteria. Una batteria da 66 Wh, ad esempio, può fornire 66 W di corrente per 1 ora oppure 33 W per 2 ore.

WXGA — Acronimo di Wide-Aspect eXtended Graphics Array (Matrice grafica panoramica estesa) — Standard video per schede e controller video che supporta risoluzioni fino a 1280 x 800.

X

XGA — Acronimo di eXtended Graphics Array (Matrice grafica estesa) — Standard video per schede e controller video che supporta risoluzioni fino a 1024 x 768.

Z

ZIF — Acronimo di Zero Insertion Force (Forza di inserzione zero) — Tipo di zoccolo o connettore che consente di installare o rimuovere un chip del computer senza dover forzare in alcun modo il chip o lo zoccolo.

Zip — Formato di compressione dei dati ampiamente diffuso. I file compressi usando tale formato sono detti file Zip e di solito hanno l'estensione di file **.zip**. Un tipo particolare di file compresso è il file autoestraente, che presenta l'estensione di file **.exe**. Il file autoestraente viene automaticamente decompresso facendo doppio clic su di esso.

[Torna alla pagina Sommario](#)

[Torna alla pagina Sommario](#)

Uso della tastiera e del touchpad

Guida dell'utente di Dell™ Latitude™ D410

- [Tastierino numerico](#)
- [Combinazioni di tasti](#)
- [Touchpad](#)
- [Sostituzione del cappuccio del track stick](#)

Tastierino numerico

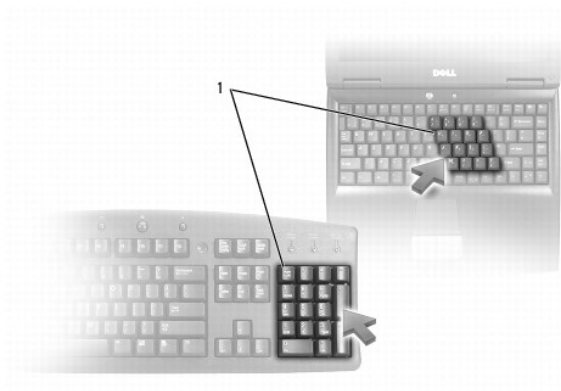

1 Tastierino numerico

Il tastierino numerico funziona come quello di una tastiera esterna. A ogni tasto del tastierino numerico sono assegnate più funzioni. I numeri e i simboli del tastierino numerico sono contrassegnati in blu nella parte destra dei tasti stessi. Per digitare un numero o un simbolo, tenere premuto <Fn> e premere il tasto desiderato.

- 1 Per attivare il tastierino numerico, premere <Bloc Num>. L'indicatore  indica che il tastierino numerico è attivo.
- 1 Per disattivare il tastierino numerico, premere nuovamente <Bloc Num>.

Combinazioni di tasti

Funzioni del sistema

<Ctrl><MAIUSC><Esc>	Aprire la finestra Task Manager .
<Fn><F4>	Attiva e disattiva il tastierino numerico
<Fn><F5>	Attiva e disattiva il Bloc Scorr

Batteria

<Fn><F3>	Visualizza il Battery Meter (Misuratore alimentazione) di Dell™ QuickSet
----------	--

Cassetto dell'unità CD o DVD

<Fn><F10>	Espelle il cassetto dall'unità, se Dell QuickSet è installato.
-----------	--

Funzioni dello schermo

<Fn><F8>	Visualizza l'immagine sulla successiva opzione dello schermo. Le opzioni includono lo schermo integrato, un monitor esterno e l'uso di entrambi gli schermi contemporaneamente.
<Fn> e tasto freccia SU	Aumenta la luminosità solo sullo schermo integrato (non su un monitor esterno).
<Fn> e tasto freccia GIÙ	Diminuisce la luminosità solo sullo schermo integrato (non su un monitor esterno).

Radio (incluse soluzioni di rete senza fili e la tecnologia senza fili Bluetooth®)

<Fn><F2>	Abilita e disabilita le radio, inclusa la rete senza fili e la tecnologia senza fili Bluetooth
----------	--

Gestione del risparmio di energia

<Fn><Esc>	Attiva una modalità di gestione del risparmio di energia. È possibile riprogrammare questa scelta rapida da tastiera per attivare una diversa modalità di gestione del risparmio di energia utilizzando la scheda Avanzate nella finestra Power Options Properties (Proprietà - Opzioni risparmio energia) (consultare Modalità di gestione del risparmio di energia)
-----------	---

Funzioni dell'altoparlante

<Fn><PGSU>	Aumenta il volume dell'altoparlante integrato e degli eventuali altoparlanti esterni collegati
<Fn><PGGIÙ>	Diminuisce il volume dell'altoparlante integrato e degli eventuali altoparlanti esterni collegati
<Fn><Fine>	Attiva e disattiva l'altoparlante integrato e gli eventuali altoparlanti esterni collegati

Funzioni del tasto del logo di Microsoft® Windows®

Tasto del logo di Windows e <m>	Riduce a icona tutte le finestre aperte
Tasto del logo di Windows e <MAIUSC><m>	Ripristina la posizione e la dimensione delle finestre
Tasto del logo di Windows e <e>	Apri Esplora risorse
Tasto del logo di Windows e <r>	Apri la finestra di dialogo Run (Esegui)
Tasto del logo di Windows e <f>	Apri la finestra di dialogo Search Results (Risultati ricerca)
Tasto del logo di Windows e <Ctrl><f>	Se il computer è connesso a una rete, apre la finestra di dialogo Search Results-Computer (Risultati ricerca - Computer)
Tasto del logo di Windows e <Pausa>	Apri la finestra di dialogo System Properties (Proprietà del sistema)

Per regolare il funzionamento della tastiera, ad esempio la velocità di ripetizione, aprire il [Control Panel \(Pannello di controllo\)](#), fare clic su **Printers and Other Hardware** (Stampanti e altro hardware) e su **Keyboard** (Tastiera).

Touchpad

Il touchpad rileva la pressione esercitata dal dito e la direzione impressa, consentendo così di spostare il puntatore sullo schermo. Il touchpad e i pulsanti del touchpad si usano come un mouse.



- 1 Per spostare il puntatore, fare scorrere leggermente un dito sul touchpad.
- 1 Per selezionare un oggetto, toccare delicatamente una volta la superficie del touchpad oppure premere con il pollice il pulsante sinistro del touchpad.
- 1 Per selezionare e spostare un oggetto tramite trascinalimento, posizionare il puntatore sull'oggetto, quindi toccare il touchpad nella sequenza giù, su, giù. Durante il secondo movimento verso il basso, lasciare il dito sul touchpad e muovere l'oggetto selezionato facendo scorrere il dito sulla superficie.
- 1 Per fare doppio clic su un oggetto, posizionare il puntatore su di esso e toccare il touchpad due volte oppure premere due volte con il pollice il pulsante sinistro del touchpad.

Per spostare il puntatore è anche possibile utilizzare il track stick. Premere il track stick a sinistra, a destra, verso l'alto o verso il basso, per cambiare la direzione del puntatore sullo schermo. Il track stick e i pulsanti del track stick si usano come un mouse.

Personalizzazione del touchpad e del trackstick

È possibile disattivare il touchpad e il track stick o regolarne le impostazioni nella finestra **Mouse Properties** (Proprietà - Mouse).

1. Aprire il Pannello di controllo, fare clic su **Printers and Other Hardware** (Stampanti e altro hardware), quindi fare clic su **Mouse**.
 2. Nella finestra **Mouse Properties** (Proprietà - Mouse) eseguire le seguenti operazioni:
 1. Fare clic sulla scheda **Device Select** (Selezione dispositivo) e disattivare il touchpad e il trackstick.
 1. Fare clic sulla scheda **Pointer** (Puntatore) e regolare le impostazioni del touchpad e del trackstick.
 3. Fare clic su **OK** per salvare le impostazioni e chiudere la finestra.
-

Sostituzione del cappuccio del track stick

È possibile sostituire il cappuccio del track stick se si logora in seguito all'uso o se si desidera un cappuccio di colore diverso. È possibile acquistare altri cappucci visitando il sito Web di Dell all'indirizzo www.dell.com.



1. Rimuovere il cappuccio dal track stick.
 2. Allineare il nuovo cappuccio con il supporto quadrato del track stick e spingere delicatamente il cappuccio verso il basso.
- ⚠ **AVVISO:** Se il cappuccio non è correttamente inserito sul supporto, il track stick potrebbe danneggiare lo schermo.
3. Provare ad usare il track stick per accertarsi che il cappuccio sia posizionato correttamente.
-

[Torna alla pagina Sommario](#)

[Torna alla pagina Sommario](#)

Password

Guida dell'utente di Dell™ Latitude™ D410

- [Informazioni sulle password](#)
- [Uso della password del sistema](#)
- [Uso della password dell'amministratore](#)
- [Uso della password per il disco rigido](#)
- [Abilitazione di Trusted Platform Module \(TPM - Modulo di piattaforma fidata\)](#)

Informazioni sulle password

 **N.B.** Le password sono disattivate quando si riceve il computer.

La password del sistema, la password dell'amministratore e la password disco rigido impediscono l'accesso non autorizzato al computer in modi diversi. Nella seguente tabella sono riportati i tipi e le funzioni delle password disponibili sul computer.

Tipo di password	Caratteristiche
Sistema	<ul style="list-style-type: none">1 Protegge il computer dall'accesso non autorizzato
Amministratore	<ul style="list-style-type: none">1 Consente agli amministratori di sistema o ai tecnici dell'assistenza di accedere al computer per ripararli o riconfigurarli1 Consente di limitare l'accesso all'installazione del sistema nello stesso modo in cui una password del sistema limita l'accesso al computer1 Può essere usata al posto della password del sistema
Disco rigido	<ul style="list-style-type: none">1 Consente di impedire l'accesso non autorizzato ai dati presenti sul disco rigido interno o esterno, se presente

 **N.B.** Solo i dischi rigidi acquistati da Dell™ e usati con i computer della famiglia D Dell Latitude™ supportano password per disco rigido.

 **AVVISO:** L'uso di password garantisce un alto livello di protezione dei dati presenti sul computer o sul disco rigido, ma non garantisce una protezione assoluta. Se si richiede un livello di protezione maggiore, è necessario usare metodi aggiuntivi di protezione, quali smart card, programmi di crittografia dati oppure schede PC con funzioni di cifratura.

Se si dimentica una delle password, contattare l'amministratore del sistema o [contattare la Dell](#). Per motivi di sicurezza il personale del supporto tecnico di Dell chiederà di dimostrare la propria identità per verificare che la persona sia autorizzata all'uso del computer.

Uso della password del sistema

La password del sistema impedisce l'accesso non autorizzato al computer.

Dopo avere assegnato la password del sistema, è necessario immetterla ogni volta che si accende il computer. A ogni avvio verrà visualizzato il seguente messaggio:

Please type in the system or administrator password and press <Enter>. (Immettere la password del sistema o dell'amministratore e premere <Invio>).

Per continuare, inserire la password (con un numero massimo di otto caratteri).

Se non si immette una password entro 2 minuti, il computer ritorna allo stato operativo precedente.

 **AVVISO:** La disattivazione della password dell'amministratore disattiva anche la password del sistema.

Se è stata assegnata una password dell'amministratore, è possibile utilizzarla al posto della password del sistema. Il computer non richiede specificamente la password dell'amministratore.

Uso della password dell'amministratore

La password dell'amministratore consente agli amministratori di sistema o ai tecnici dell'assistenza di accedere al computer per ripararli o riconfigurarli. Gli amministratori o i tecnici possono assegnare password dell'amministratore identiche a gruppi di computer, consentendo all'utente di assegnare la password del sistema.

Quando si imposta una password dell'amministratore, l'opzione **Configure Setup** (Configura installazione) diventa disponibile nell'installazione del sistema. L'opzione **Configure Setup** (Configura installazione) consente di limitare l'accesso all'installazione del sistema allo stesso modo in cui una password del sistema limita l'accesso al computer.

La password dell'amministratore può essere usata al posto della password del sistema. Ogni volta che viene richiesto di immettere la password del sistema, è possibile immettere quella dell'amministratore.

 **AVVISO:** La disattivazione della password dell'amministratore disattiva anche la password del sistema.

 **N.B.** La password dell'amministratore fornisce l'accesso al computer, ma non al disco rigido se è stata impostata una password per il disco rigido.

Se si dimentica la password del sistema e la password dell'amministratore non è impostata oppure le password del sistema e dell'amministratore sono impostate e sono state dimenticate entrambe, contattare l'amministratore di sistema o [contattare la Dell](#).

Uso della password per il disco rigido

La password per il disco rigido consente di impedire l'accesso non autorizzato ai dati presenti sull'unità. È anche possibile assegnare una password per il disco rigido esterno, se disponibile; tale password può essere uguale alla password usata per il disco rigido primario o differente.

Dopo aver assegnato una password del disco rigido, è necessario inserirla ogni volta che si accende il computer e ogni volta che si ripristina il computer al funzionamento normale dalla modalità standby.

Se è attivata la password per il disco rigido, ogni volta che si accende il computer verrà visualizzato il seguente messaggio:

Please type in the hard-disk drive password and press <Enter>. (Immettere la password dell'unità disco rigido e premere <Invio>).

Per continuare, inserire la password (con un numero massimo di otto caratteri). Premere <Esc> per far ritornare il sistema al suo stato operativo precedente.

Se non si immette una password entro 2 minuti, il computer ritorna allo stato operativo precedente.

Se si immette la password sbagliata, verrà visualizzato il seguente messaggio:

Invalid password
[Press Enter to retry] (Password non valida [premere Invio per riprovare])

Se non si inserisce la password corretta entro tre tentativi, il computer tenta di avviarsi da un'altra periferica avviabile se l'opzione **Boot First Device** (Avvia prima periferica) nell'Installazione del sistema è impostata in maniera da consentire l'avvio da un'altra periferica. Se l'opzione **Boot First Device** (Avvia prima periferica) non è impostata in maniera da consentire al computer di avviarsi da un'altra periferica, il computer ritorna allo stato operativo in cui si trovava quando è stato acceso.

Se la password del disco rigido, la password del disco rigido esterno e la password del sistema sono uguali, il computer richiede solo la password del sistema. Se la password del disco rigido è diversa da quella del sistema, il computer le richiede entrambe. Due password diverse forniscono un maggiore grado di protezione.

 **N.B.** La password dell'amministratore fornisce l'accesso al computer, ma non a un disco rigido protetto tramite password.

Abilitazione di Trusted Platform Module (TPM - Modulo di piattaforma di fiducia)

 **N.B.** La cifratura è supportata dalla funzione TPM solo se il sistema operativo supporta il TPM. Per maggiori informazioni, consultare la documentazione del software TPM e i file della guida forniti assieme al software.

Il TPM è una funzione di protezione basata su hardware che può essere utilizzata per creare e gestire chiavi di cifratura generate dal computer. Quando è combinato con il software di protezione, il TPM migliora la rete e la protezione del computer esistenti abilitando funzioni, quali funzionalità di protezione dei file e posta elettronica protetta. La funzionalità TPM viene attivata tramite un'opzione dell'Installazione del sistema.

 **AVVISO:** Per proteggere i dati e le chiavi di cifratura TPM, seguire le procedure di backup documentate nella *Guida introduttiva di Broadcom Secure Foundation*. Se tali backup non sono completi, si perdono o sono danneggiati, sarà impossibile per Dell assistere gli utenti nelle operazioni di ripristino dei dati cifrati.

Attivazione della funzione TPM

Il software TPM è preinstallato nella directory C:\Dell\TPM. È possibile inoltre scaricarlo dall'indirizzo support.dell.com.

1. Per installare il software TPM, eseguire il file **setup.exe**:

Seguire le istruzioni per installare il software Broadcom Secure Foundation.

2. Per abilitare il software TPM:

- a. Riavviare il sistema e premere <F2> durante l'autoprova di accensione per accedere al programma di installazione di sistema.
- b. Aprire il menu **Security** (Protezione) nell'Installazione del sistema.
- c. Selezionare l'opzione di menu **TPM Security** (Protezione TPM) e premere <Invio>.
- d. Impostare l'opzione TPM Security (Protezione TPM) su **On** (Attivato).
- e. Premere <Esc> per uscire dal programma di installazione.
- f. Se richiesto, fare clic su **Save/Exit** (Salva/Esci).
- g. Se TPM su questo computer è utilizzato per la prima volta, procedere al [punto 3](#). Se TPM su questo computer è stato utilizzato in precedenza,

ignorare il punto 3 e passare al [punto 4](#).

3. Attivare il programma di installazione del TPM:

- a. Avviare il sistema fino al sistema operativo Microsoft® Windows®.
- b. Fare clic su **Start**→ **Programs** (Tutti i programmi)→ **Broadcom Security Platforms Tools**. Quindi, fare clic sull'icona di **Security Platform Initialization Wizard** (Inizializzazione guidata della piattaforma di protezione).
- c. Seguire le istruzioni per attivare il programma di installazione TPM.

 **N.B.** È sufficiente attivare il programma una sola volta.

- d. Una volta completato il processo, il computer si riavvia automaticamente o richiede il riavvio del sistema.

4. Attivare fisicamente il TPM:

- a. Riavviare il sistema e premere <F2> durante l'autoprova di accensione per accedere al programma di installazione di sistema.
- b. Aprire il menu **Security** (Protezione) e selezionare l'opzione di menu **TPM Activation** (Attivazione TPM).
- c. Impostare lo stato di attivazione TPM su **Activate** (Attiva).
- d. Salvare le modifiche e riavviare il sistema.

5. Inizializzare le password del proprietario e dell'utente TPM:

- a. Avviare il sistema al sistema operativo Microsoft Windows.
- b. Fare clic su **Start**→ **Programs** (Tutti i programmi)→ **Broadcom Security Platforms Tools**. Quindi, fare clic sull'icona di **Security Platform Initialization Wizard** (Inizializzazione guidata della piattaforma di protezione).
- c. Seguire le istruzioni per creare il proprietario, le password utente e le credenziali TPM.

[Torna alla pagina Sommario](#)

[Torna alla pagina Sommario](#)

Uso di schede PC

Guida dell'utente di Dell™ Latitude™ D410

- [Tipi di schede PC](#)
 - [Protezioni per schede PC](#)
 - [Schede PC estese](#)
 - [Installazione di una scheda PC](#)
 - [Rimozione di una scheda PC o di una protezione](#)
-

Tipi di schede PC

Per informazioni sulle schede PC supportate, consultare "[Specifiche](#)."

 **N.B.** Una scheda PC non è una periferica avviabile.

Lo slot per schede PC è dotato di un connettore che supporta una sola Scheda di Tipo I o di Tipo II. Lo slot per schede PC supporta la tecnologia CardBus e le schede PC estese. Il tipo di scheda si riferisce allo spessore, non alle funzionalità della scheda.

Protezioni per schede PC

Il computer viene fornito con una protezione di plastica installata nello slot per schede PC. In tal modo si proteggono gli slot inutilizzati dalla polvere e da altri corpi estranei. Conservare la protezione da usare quando nello slot non è installata alcuna scheda PC. Le protezioni fornite con altri computer potrebbero non essere adatte al computer in uso.

Per informazioni su come rimuovere la protezione, consultare "[Rimozione di una scheda PC o di una protezione](#)."

Schede PC estese

Una scheda PC estesa (ad esempio un scheda di rete senza fili) è più lunga di una scheda PC standard e fuoriesce dal computer. Attenersi alle seguenti precauzioni quando si usano schede PC estese:

1. Proteggere l'estremità esposta di una scheda installata. L'urto dell'estremità della scheda può danneggiare la scheda di sistema.
 1. Rimuovere sempre le schede PC estese prima di porre il computer in una custodia per il trasporto.
-

Installazione di una scheda PC

È possibile installare una scheda PC mentre il computer è in funzione. Il computer rileva automaticamente la scheda.

In genere le schede PC sono contrassegnate da un simbolo, ad esempio un triangolo o una freccia, che indica l'estremità da inserire nello slot. Le schede sono inoltre calettate per evitare inserzioni incorrette. Se l'orientamento della scheda non è chiaro, consultare la documentazione fornita con la scheda.

 **ATTENZIONE:** Prima di cominciare le procedure descritte in questa sezione, seguire le istruzioni di sicurezza ubicate nella *Guida alle informazioni sul prodotto*.

Per installare una scheda PC, seguire la procedura descritta.



1. Posizionare la scheda con il simbolo di orientamento rivolto verso lo slot e il lato superiore rivolto verso l'alto. È necessario portare il dispositivo di chiusura in posizione di inserimento prima di inserire la scheda.
2. Fare scorrere la scheda nello slot fino a quando non è completamente inserita nel relativo connettore.

Se in fase di inserimento della scheda si incontra troppa resistenza, non esercitare forza sulla scheda. Controllarne l'orientamento e quindi riprovare.



Il computer riconosce la maggior parte delle schede PC e carica automaticamente il driver di periferica appropriato. Se il programma di configurazione indica di caricare i driver del produttore, utilizzare il floppy o il CD forniti assieme alla scheda PC.

Rimozione di una scheda PC o di una protezione

 **AVVISO:** Utilizzare l'utilità di configurazione scheda PC (fare clic sull'icona  nella barra delle applicazioni) per selezionare una scheda e arrestarne il funzionamento prima di rimuoverla dal computer. La mancata interruzione del funzionamento tramite l'utilità di configurazione potrebbe provocare la perdita di dati. Non provare a espellere una scheda tirandone il cavo eventualmente collegato.

 **ATTENZIONE:** Prima di cominciare le procedure descritte in questa sezione, seguire le istruzioni di sicurezza ubicate nella *Guida alle informazioni sul prodotto*.

 **N.B.** Questo computer utilizza audio digitale e non contiene alcuna linea audio analogica. Le schede PCMCIA, ad esempio i modem, che utilizzano linee analogiche per produrre audio, non funzionano.

1. Premere il dispositivo di chiusura e rimuovere la scheda o la protezione. Alcune chiusure a scatto richiedono due pressioni: una per fare scattare il dispositivo di chiusura verso l'esterno e l'altra per estrarre la scheda.
2. Rimuovere la scheda o la protezione.

Conservare la protezione da usare quando nello slot non è installata alcuna scheda PC. In tal modo si proteggono gli slot inutilizzati dalla polvere e da altri corpi estranei.



[Torna alla pagina Sommario](#)

Dell™ QuickSet

Guida dell'utente di Dell™ Latitude™ D410

 **N.B.** Questa funzione potrebbe non essere disponibile sul computer.

Dell™ QuickSet fornisce un facile accesso per configurare o visualizzare i seguenti tipi di impostazioni:

- 1 Connettività di rete
- 1 Gestione del risparmio di energia
- 1 Schermo
- 1 Informazioni di sistema

A seconda delle azioni che si desidera eseguire in Dell™ QuickSet, è possibile avviarlo *facendo clic, doppio clic o facendo clic con il pulsante destro del mouse* sull'icona QuickSet, , nella barra delle applicazioni di Microsoft® Windows®. La barra delle applicazioni si trova nell'angolo inferiore destro dello schermo.

Per maggiori informazioni su QuickSet, fare clic con il pulsante destro del mouse sull'icona QuickSet e selezionare **Help** (Guida).

[Torna alla pagina Sommario](#)

[Torna alla pagina Sommario](#)

Aggiunta e sostituzione di componenti

Guida dell'utente di Dell™ Latitude™ D410

- [Operazioni preliminari](#)
 - [Memoria](#)
 - [Modem](#)
 - [Scheda Mini PCI](#)
 - [Disco rigido](#)
 - [Tastiera](#)
 - [Schermo](#)
 - [Scheda interna con tecnologia senza fili Bluetooth®](#)
 - [Batteria pulsante](#)
-

Operazioni preliminari

Questo capitolo illustra le procedure per la rimozione e installazione dei componenti nel computer. Salvo altresì indicato, ogni procedura presume che esistano le seguenti condizioni:

- 1 L'utente ha eseguito le operazioni indicate nelle sezioni "[Spegnimento del computer](#)" e "[Interventi preliminari sui componenti interni del computer](#)."
- 1 L'utente ha letto le istruzioni di sicurezza contenute nella *Guida alle informazioni sul prodotto Dell™*.
- 1 Un componente può essere sostituito o, se acquistato separatamente, installato eseguendo la procedura di rimozione in ordine inverso.

Strumenti consigliati

Le procedure in questo documento possono richiedere gli strumenti seguenti:

- 1 Cacciavite a punta piatta piccolo
- 1 Giravite a croce
- 1 Graffietto piccolo in plastica
- 1 Floppy o CD del programma di aggiornamento del BIOS flash

Spegnimento del computer

 **AVVISO:** Per non rischiare di perdere i dati, salvare e chiudere eventuali file aperti e uscire da tutti i programmi in esecuzione prima di spegnere il computer.

1. Arrestare il sistema operativo:
 - a. Salvare e chiudere i file aperti e arrestare i programmi in esecuzione, quindi fare clic sul pulsante **Start** e scegliere **Turn off computer** (Spegni computer).
 - b. Nella finestra **Turn off computer** (Spegni computer) fare clic su **Turn off** (Spegni).

Il computer si spegne dopo che il processo di arresto del sistema operativo termina.

2. Assicurarsi che il computer e le periferiche collegate siano spenti. Se il computer e le periferiche collegate non si spengono automaticamente quando si arresta il sistema operativo, premere e tenere premuto il pulsante di alimentazione per 4 secondi.

Interventi preliminari sui componenti interni del computer

Per proteggere il computer da eventuali danni e per la sicurezza personale, attenersi alle indicazioni sulla sicurezza riportate di seguito.

 **ATTENZIONE:** Prima di cominciare le procedure descritte in questa sezione, seguire le istruzioni di sicurezza descritte nella *Guida alle informazioni sul prodotto*.

 **ATTENZIONE:** Maneggiare con cura componenti e schede. Non toccare i componenti o i contatti sulle schede. Manipolare una scheda dai bordi o dalla staffa metallica di montaggio. Maneggiare un componente, ad esempio un processore, dai bordi, non dai piedini.

 **AVVISO:** Solo un tecnico di assistenza qualificato dovrebbe eseguire le riparazioni del computer. Danni dovuti a riparazioni non autorizzate dalla Dell non sono coperte dalla garanzia.

 **AVVISO:** Per scollegare un cavo, afferrare il connettore o il serracavo, non il cavo stesso. Alcuni cavi dispongono di un connettore con linguette di blocco; se si scollega questo tipo di cavo, premere sulle linguette di blocco prima di scollegare il cavo. Nel separare i connettori, mantenerli allineati per

evitare di piegare un eventuale piedino. Inoltre, prima di collegare un cavo accertarsi che entrambi i connettori siano allineati e orientati in modo corretto.

➡ **AVVISO:** Per evitare di danneggiare il computer, eseguire la seguente procedura prima di effettuare interventi sui componenti interni del computer.

1. Assicurarsi che la superficie di lavoro sia piana e pulita per prevenire eventuali graffi al coperchio del computer.
2. [Spegner il computer.](#)
3. Se il computer è collegato a una periferica di alloggiamento (inserito), scollegarlo. Per istruzioni, consultare la documentazione fornita con la periferica di alloggiamento.

➡ **AVVISO:** Per scollegare un cavo di rete, prima scollegare il cavo dal computer, poi dallo spinotto di rete a muro.

4. Scollegare il telefono o i cavi di rete dal computer.
5. Chiudere lo schermo e capovolgere il computer su una superficie di lavoro piana.

➡ **AVVISO:** Per evitare di danneggiare la scheda di sistema, è necessario rimuovere la batteria principale prima di intervenire sul computer.

6. Scollegare il computer e tutte le periferiche collegate dalle rispettive prese elettriche.
7. Fare scorrere le due chiusure a scatto dell'alloggiamento della batteria situate sotto il computer e rimuovere la batteria dall'alloggiamento, quindi premere il pulsante di alimentazione per mettere a terra la scheda di sistema.

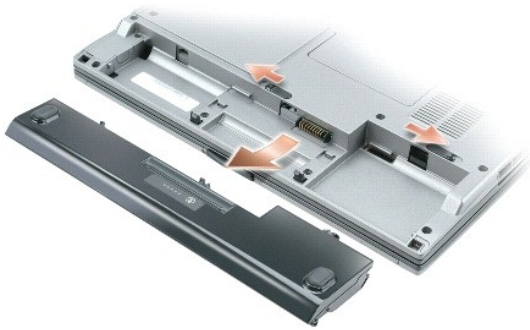

8. [Rimuovere le schede PC installate](#) dallo slot per schede PC.
9. Rimuovere gli eventuali moduli installati.
10. Rimuovere il disco rigido.

Memoria

È possibile espandere la memoria del computer installando dei moduli di memoria sulla scheda di sistema. Per informazioni sulla memoria supportata dal computer, consultare "[Specifiche.](#)" Assicurarsi di installare solo moduli di memoria adatti al computer.

📝 **N.B.** I moduli di memoria acquistati dalla Dell sono coperti dalla garanzia del computer.

⚠ **ATTENZIONE:** Prima di cominciare le procedure descritte in questa sezione, seguire le istruzioni di sicurezza ubicate nella *Guida alle informazioni sul prodotto.*

➡ **AVVISO:** Se il computer ha un solo modulo di memoria, installarlo nel connettore denominato "DIMM A."

Il computer presenta due connettori SODIMM accessibili all'utente, uno a cui si accede da sotto la tastiera (DIMM A) e l'altro a cui si accede dalla parte inferiore del computer (DIMM B).

Per aggiungere o sostituire un modulo di memoria nel connettore DIMM A:

1. Seguire le procedure descritte in "[Operazioni preliminari.](#)"
2. Rimuovere la [tastiera.](#)

➡ **AVVISO:** Per evitare danni al connettore dei moduli di memoria, non usare attrezzi per allargare i fermagli di fissaggio che bloccano il modulo di memoria.

3. Se si sta sostituendo un modulo di memoria, rimuovere quello precedentemente installato seguendo la procedura descritta.
 - a. Usando le punta delle dita, allargare con cautela i fermagli di fissaggio alle estremità del connettore del modulo di memoria fino a far scattare il modulo fuori sede.
 - b. Estrarre il modulo dal connettore.

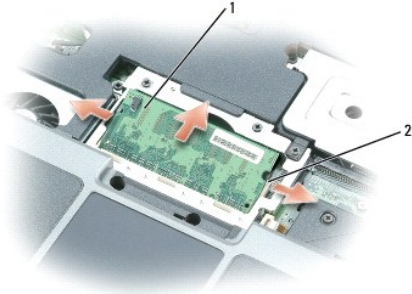

1	modulo di memoria
2	fermagli di fissaggio (2 per connettore)

4. Scaricare l'elettricità statica del corpo ed installare il nuovo modulo di memoria.

☑ **N.B.** Se il modulo di memoria non è installato correttamente, il computer potrebbe non avviarsi correttamente, ma non viene visualizzato alcun messaggio di errore.

5. Allineare la tacca nel connettore sul bordo del modulo con la linguetta nella fessura del connettore.
6. Far scivolare saldamente il modulo nella fessura con un'angolazione di 45 gradi, quindi ruotarlo verso il basso fino a farlo scattare in posizione. Se il modulo non scatta in posizione, rimuoverlo e reinstallarlo.

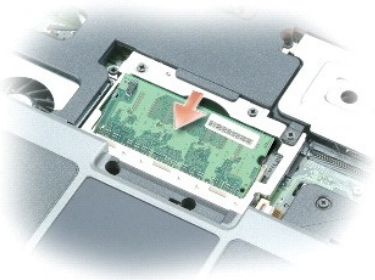

7. Reinstallare la [tastiera](#).

Per aggiungere o sostituire un modulo di memoria nel connettore DIMM B:

1. Capovolgere il computer, rimuovere la vite dal coperchio del modulo di memoria o della batteria pulsante e quindi rimuovere il coperchio.

➡ **AVVISO:** Per evitare danni al connettore dei moduli di memoria, non usare attrezzi per allargare i fermagli di fissaggio che bloccano il modulo di memoria.

2. Se si sta sostituendo un modulo di memoria, rimuovere quello precedentemente installato seguendo la procedura descritta.
 - a. Usando le punta delle dita, allargare con cautela i fermagli di fissaggio alle estremità del connettore del modulo di memoria fino a far scattare il modulo fuori sede.
 - b. Estrarre il modulo dal connettore.

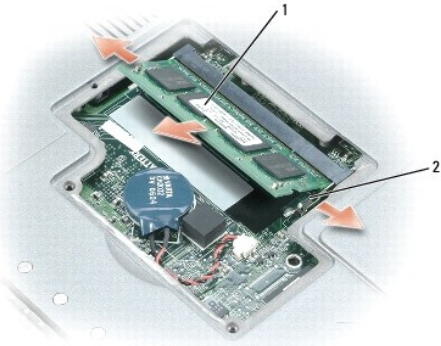

1	modulo di memoria
2	fermagli di fissaggio (2 per connettore)

➔ **AVVISO:** Se è necessario installare i moduli di memoria in due connettori, installare prima un modulo nel connettore "DIMM A", quindi installare il secondo nel connettore "DIMM B". Per evitare di danneggiare il connettore, inserire i moduli di memoria mantenendoli con un'angolazione di 45 gradi.

3. Scaricare l'elettricità statica del corpo ed installare il nuovo modulo di memoria.

🔧 **N.B.** Se il modulo di memoria non è installato correttamente, il computer potrebbe non avviarsi correttamente, ma non viene visualizzato alcun messaggio di errore.

- a. Allineare la tacca del connettore sul bordo del modulo di memoria con la tacca nello slot del connettore.
- b. Inserire con decisione il modulo con un'angolazione di 45 gradi e ruotarlo verso il basso fino a quando non scatta in posizione. Se il modulo non scatta in posizione, rimuoverlo e reinstallarlo.



4. Ricollocare il coperchio.

➔ **AVVISO:** Se si incontra resistenza durante la chiusura del coperchio, rimuovere il modulo e reinstallarlo. Se si forza la chiusura del coperchio, si potrebbe danneggiare il computer.

5. Inserire la batteria nel suo alloggiamento o collegare l'adattatore c.a. al computer e a una presa elettrica.

6. Accendere il computer.

All'avvio il computer rileva la memoria aggiuntiva e aggiorna automaticamente le informazioni relative alla configurazione del sistema.

Per confermare la quantità di memoria installata nel computer, fare clic sul pulsante **Start**, quindi su **Help and Support** (Guida in linea e supporto tecnico) e infine su **Computer Information** (Informazioni sul computer).

Modem

Se il modem opzionale è stato ordinato insieme al computer, il modem è già installato

⚠ ATTENZIONE: Prima di cominciare le procedure descritte in questa sezione, seguire le istruzioni di sicurezza ubicate nella *Guida alle informazioni sul prodotto*.

1. Seguire le procedure descritte in "[Operazioni preliminari](#)."
2. Rimuovere la [tastiera](#).
3. Rimuovere lo schermo metallico:
 - a. Allentare le viti di fissaggio dello schermo metallico.
 - b. Sollevare lo schermo dal lato dei fori per le viti, fare scorrere le linguette dello schermo al di fuori del bordo della base del computer e mettere lo schermo da parte.



4. Se un modem non è già installato, passare al [punto 5](#). Se si sta sostituendo un modem, rimuovere quello precedentemente installato.
 - a. Rimuovere la vite che fissa il modem alla scheda di sistema e metterla da parte.

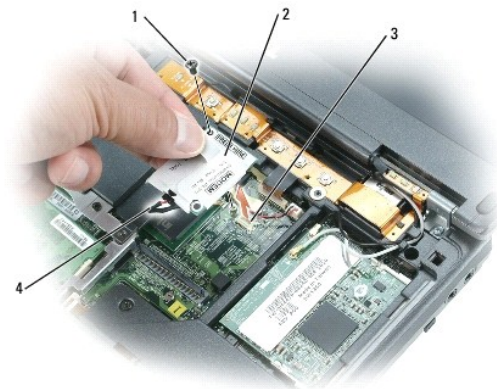

1	vite del modem
2	modem
3	connettore per modem sulla scheda di sistema
4	cavo del modem

- b. Tirare verso l'alto l'apposita linguetta di tiramento per estrarre il modem dal relativo connettore sulla scheda di sistema, quindi scollegare il cavo del modem.
5. Collegare il cavo del modem al nuovo modem.
- ➡ AVVISO:** I connettori sono calettati per garantire il corretto inserimento. Se si incontra resistenza, controllare i connettori e allineare correttamente la scheda.
6. Allineare il modem con il foro della vite e inserirlo nel relativo connettore sulla scheda di sistema.

7. Riavvitare la vite del modem per fissarlo alla scheda di sistema.
8. Ricollocare lo schermo metallico.
9. Reinstallare la [tastiera](#).

Scheda Mini PCI

Se la scheda Mini PCI è stata ordinata insieme al computer, quest'ultimo viene fornito con la scheda già installata.

⚠ ATTENZIONE: Prima di cominciare le procedure descritte in questa sezione, seguire le istruzioni di sicurezza ubicate nella *Guida alle informazioni sul prodotto*.

1. Seguire le procedure descritte in "[Operazioni preliminari](#)."
2. Rimuovere la [tastiera](#).
3. Rimuovere lo schermo metallico:
 - a. Allentare le viti di fissaggio dello schermo metallico.
 - b. Sollevare lo schermo dal lato dei fori per le viti, fare scorrere le linguette dello schermo al di fuori del bordo della base del computer e mettere lo schermo da parte.



4. Se una scheda Mini PCI non è stata già installata, passare al [punto 5](#). Se si sta sostituendo una scheda Mini PCI, rimuovere quella precedentemente installata.
 - a. Scollegare la scheda Mini PCI dai cavi dell'antenna.



- b. Sganciare la scheda Mini PCI allargando le linguette metalliche di fissaggio fino a far scattare la scheda leggermente fuori sede.



c. Estrarre la scheda Mini PCI dal connettore.

➡ **AVVISO:** I connettori sono calettati per garantire il corretto inserimento. Se si incontra resistenza, controllare i connettori e allineare correttamente la scheda.

5. Allineare la scheda miniaturizzata PCI con un'angolazione di 45 gradi con il connettore, quindi spingerla nel connettore fino a quando non scatta in posizione.



➡ **AVVISO:** Per evitare di danneggiare la scheda Mini PCI, non posizionare mai i cavi né sopra né sotto la scheda.

6. Collegare i cavi dell'antenna alla scheda Mini PCI .



7. Ricollocare lo schermo metallico.

8. Reinstallare la [tastiera](#).

Disco rigido

⚠ ATTENZIONE: Non toccare l'alloggiamento metallico del disco rigido, se l'unità è calda quando viene rimossa dal computer.

⚠ ATTENZIONE: Prima di effettuare interventi sul computer, seguire le istruzioni di sicurezza che si trovano nella *Guida di informazione sul prodotto*.

➡ AVVISO: Per evitare la perdita di dati, [spegnere il computer](#) prima di rimuovere il disco rigido. Non rimuovere il disco rigido se il computer è acceso, in modalità di standby o in modalità di sospensione.

➡ AVVISO: I dischi rigidi sono estremamente fragili, anche un lieve urto può danneggiarli.

🔧 N.B. Dell non garantisce la compatibilità, né fornisce supporto tecnico per dischi rigidi provenienti da altre fonti.

Per sostituire il disco rigido nel relativo alloggiamento, seguire la procedura descritta.

1. Seguire le procedure descritte in "[Operazioni preliminari](#)."
2. Capovolgere il computer e rimuovere le viti del disco rigido.

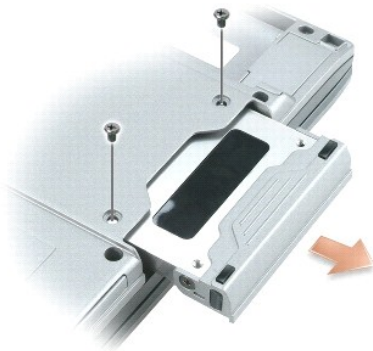

➡ AVVISO: Quando il disco rigido non è inserito nel computer, riporlo in un involucro antistatico. Consultare la sezione "Protezione dalle scariche elettrostatiche" nella *Guida alle informazioni sul prodotto*.

3. Estrarre il disco rigido dal computer.
4. Estrarre la nuova unità dall'imballaggio.

Conservare l'imballaggio originale, che potrà essere usato in futuro per riporre o spedire l'unità.

➡ AVVISO: Esercitare una pressione uniforme per far scorrere l'unità in posizione. Esercitando una forza eccessiva è possibile danneggiare il connettore.

5. Far scorrere il disco rigido finché non è completamente inserito nell'alloggiamento.
6. Rimontare e serrare le viti.

🔧 N.B. Il CD *Operating System* è opzionale e potrebbe non essere spedito con il computer.

7. Usare il CD *Operating System* per [installare il sistema operativo](#) sul computer.

🔧 N.B. Il CD *Operating System* è opzionale e potrebbe non essere spedito con il computer.

8. Usare il CD *Drivers and Utilities* per [installare i driver e le utilità](#) sul computer.

Tastiera

⚠ ATTENZIONE: Prima di eseguire le procedure seguenti, leggere le istruzioni di sicurezza nella *Guida alle informazioni sul prodotto*.

➡ AVVISO: Per evitare eventuali scariche elettrostatiche, scaricare a terra l'elettricità statica del corpo utilizzando una fascetta da polso per la messa a terra o toccando a intervalli regolari una superficie metallica non verniciata (come quella del pannello posteriore) del computer.

1. Seguire le istruzioni descritte in "[Operazioni preliminari](#)."

2. Appoggiare il computer sul lato sinistro e aprirlo.
3. Rimuovere il coperchio dei comandi centrali:
 - a. Aprire lo schermo completamente (180 gradi) in modo da trovarsi in posizione piana rispetto alla superficie di lavoro.

➔ **AVVISO:** La rimozione del coperchio dei comandi centrali eseguita in modo diverso da quello descritto può causare la rottura della plastica.

- b. Iniziando dal lato destro del computer, utilizzare il graffietto in plastica per fare leva sul coperchio dei comandi centrali. Sollevare il coperchio dal computer da destra verso sinistra e metterlo da parte.



4. Rimuovere la tastiera:
 - a. Rimuovere le due viti M2,5 x 6 mm lungo la parte superiore della tastiera.

➔ **AVVISO:** I coperchietti dei tasti sono fragili, si spostano facilmente e rimetterli al loro posto richiede molto tempo. Fare attenzione durante la rimozione e manipolazione della tastiera.

➔ **AVVISO:** Sollevare con cura la tastiera al [punto b](#) per accertarsi di non tirare il filo della tastiera.

- b. Ruotare la tastiera verso l'alto di 90 gradi e farla scorrere in avanti per ottenere accesso al connettore della tastiera.
 - c. Tirare verso l'alto la linguetta del connettore della tastiera per scollegare il connettore della tastiera dalla scheda di sistema.

➔ **AVVISO:** Quando si sostituisce la tastiera, assicurarsi che le linguette della tastiera siano completamente inserite per evitare di graffiare il palm rest.



1	viti M2 x da 3 mm (2)	057HW
2	tastiera	
3	linguette della tastiera (5)	
4	connettore della tastiera sulla scheda di sistema	
5	linguetta del connettore della tastiera	

Schermo

⚠ ATTENZIONE: Prima di eseguire le procedure seguenti, leggere le istruzioni di sicurezza nella *Guida alle informazioni sul prodotto*.

➡ AVVISO: Per evitare eventuali scariche elettrostatiche, scaricare a terra l'elettricità statica del corpo utilizzando una fascetta da polso per la messa a terra o toccando a intervalli regolari una superficie metallica non verniciata (come quella del pannello posteriore) del computer.

1. Seguire le istruzioni descritte in "[Operazioni preliminari](#)."
2. Rimuovere le due viti denominate "D" dalla parte inferiore del computer.

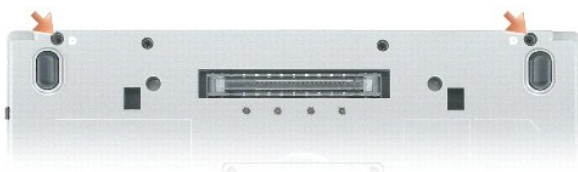

3. Appoggiare il computer sul lato sinistro e aprirlo.
4. Rimuovere la [tastiera](#).
5. Rimuovere lo schermo metallico:
 - a. Rimuovere la vite dello schermo metallico.
 - b. Sollevare lo schermo dal lato del foro della vite, fare scorrere le linguette dello schermo al di fuori del bordo della base del computer e mettere lo schermo da parte.



6. Scollegare i cavi dell'antenna dalla scheda Mini PCI e spostare i cavi lontano dalla base del computer.



7. Tirare verso l'alto la linguetta di tiramento per scollegare il cavo dello schermo dalla scheda di sistema.

8. Rimuovere le viti dai cardini di sinistra e destra.
9. Sollevare lo schermo dal computer e metterlo da parte.

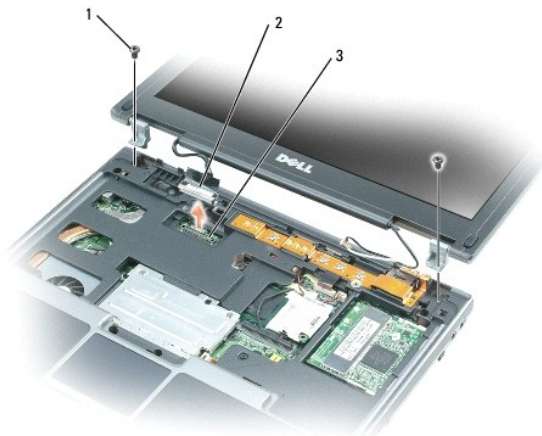

1	viti dello schermo (2)
2	connettore del cavo dello schermo
3	connettore del cavo dello schermo sulla scheda di sistema

10. Montare i cardini dello schermo di ricambio sulla base del computer.
11. Fissare le viti sui cardini di sinistra e destra.
12. Collegare il cavo dello schermo al connettore sulla scheda di sistema.
13. Instradare e collegare i cavi dell'antenna ai connettori sulla scheda Mini PCI.
14. Montare lo schermo metallico.
- ⚠ **AVVISO:** Per evitare di danneggiare il cavo dello schermo o il coperchio dei comandi centrali, assicurarsi che il cavo dello schermo sia instradato in modo corretto tra il connettore del cavo dello schermo sulla scheda di sistema e lo schermo.
15. Montare la [tastiera](#).

Scheda interna con tecnologia senza fili Bluetooth®

- ⚠ **ATTENZIONE:** Prima di eseguire le procedure seguenti, leggere le istruzioni di sicurezza nella *Guida alle informazioni sul prodotto*.
- ⚠ **AVVISO:** Per evitare eventuali scariche elettrostatiche, scaricare a terra l'elettricità statica del corpo utilizzando una fascetta da polso per la messa a terra o toccando a intervalli regolari un connettore sul pannello posteriore del computer.
- ⚠ **AVVISO:** Per evitare di danneggiare la scheda di sistema, è necessario rimuovere la batteria principale prima di effettuare interventi sul computer.

Se si è ordinata una scheda interna con tecnologia senza fili Bluetooth assieme al computer, questa è già installata.

1. Rimuovere la batteria (consultare [Sostituzione della batteria](#)).
2. Rimuovere la porta della scheda:
 - a. Allentare la vite di fissaggio sulla porta della scheda.
 - b. Sollevare la porta della scheda.
3. Rimuovere la vite della scheda.
4. Utilizzando un graffietto di metallo o un giravite, sollevare con delicatezza il modulo dal relativo scomparto e sfilare la scheda dalla parte inferiore del

foro della vite di fissaggio.

5. Mantenendo la scheda con una mano, con l'altra mano scollegare delicatamente la scheda dal connettore e rimuoverla dal computer.

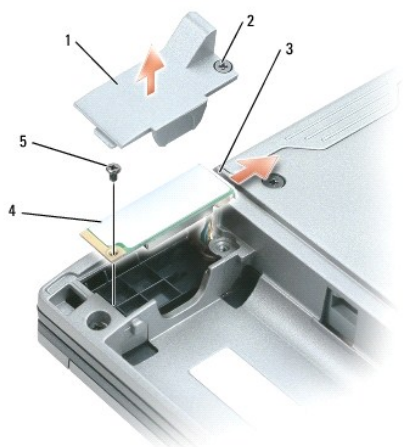

1	sportello della scheda
2	vite di fissaggio sulla porta della scheda
3	connettore della scheda
4	scheda
5	vite della scheda

Batteria pulsante

⚠ ATTENZIONE: Prima di eseguire le procedure seguenti, leggere le istruzioni di sicurezza nella *Guida alle informazioni sul prodotto*.

- ➡ **AVVISO:** Per evitare eventuali scariche elettrostatiche, scaricare a terra l'elettricità statica del corpo utilizzando una fascetta da polso per la messa a terra o toccando a intervalli regolari un connettore sul pannello posteriore del computer.
- ➡ **AVVISO:** Per evitare di danneggiare la scheda di sistema, è necessario rimuovere la batteria principale prima di effettuare interventi sul computer.

1. Seguire le procedure descritte in "[Operazioni preliminari](#)."
2. Capovolgere il computer, allentare le due viti di fissaggio sul coperchio del modulo di memoria o della batteria pulsante e sollevare il coperchio.



➡ **AVVISO:** Per evitare di danneggiare la scheda di sistema, accertarsi di non rimuovere la pellicola in plastica tra la batteria e la scheda di sistema quando si rimuove il biadesivo dalla batteria pulsante di ricambio.

3. Estrarre con delicatezza la batteria pulsante dalla scheda di sistema e scollegare il connettore del cavo dalla scheda di sistema.

4. Rimuovere il biadesivo dalla batteria pulsante.
5. Mettere il biadesivo sulla batteria pulsante di ricambio.
6. Fissare la batteria di ricambio con il biadesivo alla scheda di sistema.
7. Ricollocare il coperchio del modulo di memoria o della batteria pulsante.

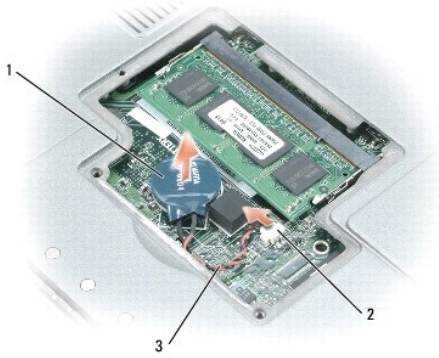

1	batteria pulsante
2	connettore del cavo della batteria
3	cavo della batteria

[Torna alla pagina Sommario](#)

[Torna alla pagina Sommario](#)

Uso del programma di installazione di sistema

Guida dell'utente di Dell™ Latitude™ D410

- [Panoramica](#)
- [Visualizzazione delle schermate dell'installazione del sistema](#)
- [Schermata dell'installazione del sistema](#)
- [Opzioni usate di frequente](#)

Panoramica

 **N.B.** Il sistema operativo può configurare automaticamente la maggior parte delle opzioni disponibili nell'installazione del sistema, ignorando le opzioni impostate nel programma stesso. Un'eccezione è rappresentata dall'opzione **External Hot Key** (Tasto di scelta rapida esterno) che è possibile attivare e disattivare soltanto dall'installazione del sistema. Per ulteriori informazioni sulla configurazione delle funzioni per il sistema operativo, consultare la [Guida in linea e supporto tecnico di Windows](#).

È possibile utilizzare l'installazione del sistema come segue:

- 1 Per impostare o modificare le caratteristiche programmabili dall'utente, ad esempio la password del computer
- 1 Per verificare le informazioni di configurazione correnti del computer, quali la quantità di memoria di sistema

Dopo avere configurato il computer, eseguire l'installazione del sistema per acquisire familiarità con le informazioni di configurazione e le impostazioni opzionali. Si consiglia di annotare le informazioni per riferimento futuro.

Le schermate dell'installazione del sistema visualizzano le informazioni di configurazione e le impostazioni correnti per il computer, ad esempio:

- 1 Configurazione del sistema
- 1 Ordine di avvio
- 1 Impostazioni della configurazione di avvio e della periferica di alloggiamento
- 1 Impostazioni della configurazione di base della periferica
- 1 Impostazioni di protezione del sistema e della password del disco rigido

 **AVVISO:** La modifica di queste impostazioni è consigliabile solo agli utenti esperti o se è stata richiesta dal personale del supporto tecnico di Dell. Alcune modifiche possono compromettere il funzionamento del computer.

Visualizzazione delle schermate dell'installazione del sistema

- 1 Accendere il computer o (riavviare il sistema).
- 2 Quando appare il logo DELL™, premere immediatamente <F2>. Se si attende troppo a lungo e viene visualizzato il logo di Windows, attendere la visualizzazione del desktop di Windows. Quindi [arrestare il sistema](#) e riprovare.

Schermata dell'installazione del sistema

La schermata dell'**installazione del sistema** è composta da tre riquadri. Il riquadro di sinistra contiene un menu di categorie di controllo. Per mostrare o nascondere sottocategorie, selezionare una categoria (quale ad esempio **System** (Sistema), **Onboard Devices** (Periferiche integrate) o **Video**) e premere il tasto <Invio>. Il riquadro di destra visualizza informazioni sulla categoria o sottocategoria.

Il riquadro inferiore descrive come controllare l'installazione del sistema con le funzioni dei tasti. Utilizzare i tasti per selezionare una categoria, modificare impostazioni o uscire dall'installazione del sistema.

Opzioni usate di frequente

Per alcune opzioni è necessario riavviare il sistema per rendere effettive le nuove impostazioni.

Modifica della sequenza d'avvio

La *Boot Sequence* (Sequenza d'avvio), o *Boot Order* (Ordine di avvio) indica al computer le unità in cui cercare il software richiesto per avviare il sistema operativo. È possibile controllare la sequenza d'avvio e attivare/disattivare le periferiche utilizzando la pagina relativa al **Boot Order** (Ordine di avvio) dell'installazione del sistema.

 **N.B.** Per modificare temporaneamente la sequenza di avvio, consultare "[Esecuzione di una sequenza di avvio temporaneo](#)."

In questa pagina viene visualizzato un elenco generale delle periferiche avviabili che possono essere installate nel computer, tra cui sono incluse le periferiche riportate di seguito:

- 1 **Unità a dischetti**
- 1 **Disco rigido con alloggiamento modulare**
- 1 **Disco rigido interno**
- 1 **Unità CD/DVD/CD-RW**

Durante la procedura di avvio, il computer cerca i file di avvio del sistema operativo in ciascuna periferica abilitata, a partire dall'inizio dell'elenco. Quando vengono individuati i file, viene interrotta la ricerca e viene avviato il sistema operativo.

Per controllare le periferiche di avvio, selezionare (evidenziare) una periferica premendo il tasto freccia SU o GIÙ, quindi attivare o disattivare la periferica o modificarne l'ordine nell'elenco.

- 1 Per attivare o disattivare una periferica, evidenziare la voce e premere la barra spaziatrice. Le voci attivate dell'elenco vengono visualizzate in bianco con un piccolo triangolo a sinistra, mentre le voci disattivate vengono visualizzate in blu o in un colore attenuato e senza alcun triangolo.
- 1 Per riordinare una periferica nell'elenco, evidenziare la periferica e quindi premere <u> o <d> (senza distinguere fra maiuscole e minuscole) per spostare la periferica evidenziata verso l'alto o verso il basso.

Le modifiche apportate alla sequenza d'avvio diventano effettive dopo il salvataggio e la chiusura dell'installazione del sistema.

Esecuzione di una sequenza di avvio temporanea

È possibile impostare una sequenza d'avvio temporanea senza dover accedere all'installazione del sistema. Questa procedura può inoltre essere usata per avviare il programma Dell Diagnostics dalla partizione dell'utilità di diagnostica sul disco rigido.

1. [Arrestare il sistema](#) selezionando il menu **Start** (Avvio).
2. Se il computer è collegato a una periferica di alloggiamento (inserito), scollegarlo. Per istruzioni, consultare la documentazione fornita con la periferica di alloggiamento.
3. Collegare il computer a una presa elettrica.
4. **Accendere il computer.** Quando appare il logo DELL™, premere immediatamente <F2>. Se si attende troppo a lungo e viene visualizzato il logo di Windows, attendere la visualizzazione del desktop di Windows. Arrestare quindi il sistema e riprovare.
5. Quando viene visualizzato l'elenco delle periferiche di avvio, evidenziare l'unità dalla quale si desidera avviare e premere <Invio>.

L'avvio del sistema verrà eseguito dall'unità selezionata.

Al successivo avvio del sistema, viene ripristinato l'ordine di avvio precedente.

Modifica delle modalità della stampante

Impostare l'opzione **Parallel Mode** (Modalità parallela) in base al tipo di stampante o periferica. Per determinare quale modalità usare, consultare la documentazione fornita con la periferica.

Se si imposta **Parallel Mode** (Modalità parallela) su **Disabled** (Disabilitata), si disattiva la porta parallela sulla base per supporti multimediali o su un'altra periferica di alloggiamento e l'indirizzo LPT della porta; ciò rende disponibili le risorse del computer per l'uso da parte di un'altra periferica.

Modifica delle porte COM

L'opzione **Serial Port** (Porta seriale) consente di associare l'indirizzo COM della porta oppure di disattivare la porta seriale e il relativo indirizzo, liberando le risorse del computer affinché siano utilizzabili da altre periferiche.

Attivazione del sensore a infrarossi

1. In **Onboard Devices** (Periferiche integrate), selezionare **Fast IR** (Infrarossi veloce).
2. Premere <Invio> per selezionare l'impostazione **Fast IR** (Infrarossi veloce), quindi utilizzare i tasti freccia DESTRA o SINISTRA per modificare l'impostazione in una porta COM.

 **N.B.** L'impostazione predefinita è **Off** (Disattivata).

3. Premere <Invio> e quindi <Esc> per salvare le modifiche e uscire dal programma di installazione di sistema.

Dopo l'attivazione, il sensore a infrarossi può essere usato per stabilire un collegamento con una periferica a infrarossi. Per configurare e utilizzare una

periferica a infrarossi, consultare la documentazione di quest'ultima e la Guida in linea e supporto tecnico di Windows.

[Torna alla pagina Sommario](#)

[Torna alla pagina Sommario](#)

Uso di schede smart

Guida dell'utente di Dell™ Latitude™ D410

- [Informazioni sulle schede smart](#)
- [Installazione di una scheda smart](#)

 **N.B.** Questa funzione potrebbe non essere disponibile sul computer.

Informazioni sulle schede smart

Le schede smart sono dispositivi a forma di carte di credito con circuiti integrati interni. La superficie superiore della scheda smart di solito contiene un processore incorporato ubicato sotto la striscia di contatto dorata. Grazie alle piccole dimensioni e ai circuiti integrati, le schede smart sono strumenti utili per la protezione, la memorizzazione di dati e i programmi speciali. Con le schede smart è possibile migliorare la protezione del sistema combinando ciò di cui dispone un utente (la scheda smart) con qualcosa che solo l'utente conosce (un PIN) e fornire quindi un sistema di autenticazione utente più sicuro delle semplici password.

Installazione di una scheda smart

È possibile installare una scheda smart mentre il computer è in funzione. Il computer rileva automaticamente la scheda.

Per installare una scheda smart, seguire la procedura descritta.

1. Sostenere la scheda in modo tale che il cuscinetto di contatto dorato sia rivolto verso lo slot della scheda smart.

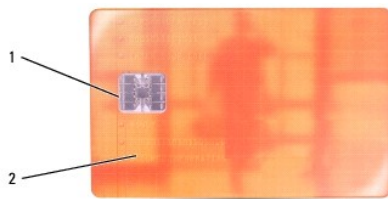

1	striscia di contatto dorata
2	scheda smart (parte superiore)

2. Fare scorrere la smart card nello slot corrispondente fino a quando non è completamente inserita nel relativo connettore. La scheda smart sporge di circa 13 mm dallo slot. Lo slot della smart card è situato sopra il disco rigido, sul lato destro del computer.

Se in fase di inserimento della scheda si incontra troppa resistenza, non esercitare forza sulla scheda. Controllarne l'orientamento e quindi riprovare.



1	slot per schede smart
2	scheda smart

[Torna alla pagina Sommario](#)

[Torna alla pagina Sommario](#)

Soluzione dei problemi

Guida dell'utente di Dell™ Latitude™ D410

- [Servizio di aggiornamento tecnico Dell](#)
- [Utilità Dell Support](#)
- [Problemi relativi alle unità](#)
- [Problemi relativi alla posta elettronica, modem e Internet](#)
- [Messaggi di errore](#)
- [Problemi relativi alla tastiera](#)
- [Blocchi e problemi relativi al software](#)
- [Problemi relativi alla memoria](#)
- [Problemi relativi alla rete](#)
- [Problemi relativi alle schede PC](#)
- [Problemi relativi all'alimentazione](#)
- [Problemi relativi alla stampante](#)
- [Problemi relativi allo scanner](#)
- [Problemi relativi all'audio e agli altoparlanti](#)
- [Problemi relativi al touchpad o al mouse](#)
- [Problemi relativi al video e allo schermo](#)

Servizio di aggiornamento tecnico Dell

Il servizio di aggiornamento tecnico Dell fornisce notifica preventiva degli aggiornamenti software e hardware per il computer. Il servizio è gratuito e può essere personalizzato in base ai contenuti, al formato e alla frequenza con cui si ricevono le notifiche.

Per iscriversi al servizio di aggiornamento tecnico Dell, visitare support.dell.com/technicalupdate.

Utilità Dell Support

L'utilità Dell Support è installata sul computer ed è disponibile dall'icona Dell Support sulla barra delle applicazioni o dal pulsante **Start**. Utilizzare questa utilità di supporto per informazioni di supporto autonomo, aggiornamenti del software e sulle condizioni dell'ambiente di elaborazione.

Accesso all'utilità Dell Support

È possibile accedere all'Utilità Dell Support dall'icona Dell Support sulla barra delle applicazioni o dal menu **Start** (Avvio).

Se l'icona Dell Support non appare nella barra delle applicazioni:

1. Fare clic sul pulsante **Start** e scegliere **Programs** (Tutti i programmi).
2. Fare clic su **Dell Support** e scegliere **Dell Support Settings** (Impostazioni di Dell Support).
3. Accertarsi che sia selezionata l'opzione **Show icon on the taskbar** (Mostra icona nella barra delle applicazioni).

 **N.B.** Se l'utilità Dell Support non è disponibile dal menu **Start** (Avvio), visitare il sito support.dell.com ed eseguire il download del software.

L'utilità Dell Support è personalizzata per l'ambiente di elaborazione.

L'icona Dell Support nella barra delle applicazioni opera in maniera diversa a seconda che si faccia clic, doppio clic o clic con il pulsante destro del mouse sull'icona.

Selezione dell'icona Dell Support tramite clic

Fare clic o fare clic con il pulsante destro del mouse sull'icona  per eseguire le seguenti operazioni:

- 1 Controllare l'ambiente di elaborazione
- 1 Visualizzare le impostazioni dell'utilità Dell Support
- 1 Accedere al file della guida per l'utilità Dell Support
- 1 Visualizzare le domande frequenti
- 1 Maggiori informazioni sull'utilità Dell Support
- 1 Disattivare l'utilità Dell Support

Selezione dell'icona Dell Support tramite doppio clic

Fare doppio clic sull'icona  per controllare manualmente l'ambiente di elaborazione, visualizzare le domande frequenti, accedere al file della guida per l'utilità Dell Support e visualizzare le impostazioni di Dell Support.

Per maggiori informazioni sull'Utilità Dell Support, fare clic sul punto interrogativo (?) nella parte superiore della schermata Dell Support.

Problemi relativi alle unità

 **ATTENZIONE:** Prima di cominciare le procedure descritte in questa sezione, seguire le istruzioni di sicurezza descritte nella *Guida alle informazioni sul prodotto*.

Accertarsi che Microsoft® Windows® riconosca l'unità — Fare clic sul pulsante **Start** e su **My Computer** (Risorse del computer). Se l'unità disco floppy, CD o DVD non è presente nell'elenco, eseguire una scansione completa con il software antivirus e rimuovere gli eventuali virus. Qualche volta i virus impediscono a Windows di riconoscere l'unità.

Verificare il funzionamento dell'unità —

- 1 Inserire un altro floppy, CD o DVD per eliminare la possibilità che quello originale sia difettoso.
- 1 Inserire un floppy avviabile e riavviare il sistema.

Pulire l'unità o il disco — Consultare "[Pulizia del computer](#)".

Accertarsi che il CD sia inserito sull'alberino e farlo scattare in posizione

Controllare i collegamenti del cavo

[Controllare eventuali incompatibilità dell'hardware](#)

Eseguire il programma [Dell Diagnostics](#)

Problemi relativi alle unità CD e DVD

 **N.B.** La vibrazione dell'unità CD o DVD ad alta velocità è normale e può causare rumori, che non indicano la presenza di un difetto nell'unità o nel CD o DVD.

 **N.B.** A causa dei differenti tipi di formato disco usati nei diversi paesi, non tutti i DVD funzionano in qualsiasi unità.

Problemi di scrittura su un'unità CD/DVD-RW

Chiudere gli altri programmi — L'unità CD/DVD-RW deve ricevere un flusso di dati costante durante l'operazione di scrittura. Se il flusso si interrompe, si verifica un errore. Provare a chiudere tutti i programmi prima di scrivere sull'unità CD/DVD-RW.

Disattivare la modalità standby in Windows prima di scrivere su un disco CD/DVD-RW — Consultare [Modalità di gestione del risparmio di energia](#) o ricercare la parola chiave *standby* nella Guida in linea e supporto tecnico di Windows per informazioni sulle modalità di gestione del risparmio di energia.

Ridurre la velocità di scrittura — Consultare i file della guida del software per la creazione di CD o DVD.

Se non si riesce a espellere il cassetto dell'unità CD, CD-RW, DVD o DVD+RW

1. Accertarsi che il sistema sia stato arrestato.
2. Raddrizzare una graffetta e inserirne l'estremità nel foro di espulsione situato nella parte anteriore dell'unità, quindi premere verso l'interno finché il cassetto non viene espulso parzialmente.
3. Estrarre delicatamente il cassetto finché non si blocca.

Se si sente uno sfregamento o un cigolio anomalo

- 1 Accertarsi che il rumore non sia prodotto dal programma in esecuzione.
- 1 Accertarsi che il disco sia inserito correttamente.

Problemi relativi al disco rigido

Lasciare raffreddare il computer prima di accenderlo — Un disco rigido caldo può impedire l'avvio del sistema operativo. Lasciare raffreddare il computer finché non raggiunge la temperatura ambiente prima di accenderlo.

Eseguire Controllo disco —

1. Fare clic sul pulsante **Start**, quindi su **My Computer** (Risorse del computer).
2. Fare clic col pulsante destro del mouse sul **Local Disk C:** (Disco locale (C:)).
3. Fare clic su **Properties** (Proprietà).
4. Selezionare la scheda **Tools** (Strumenti).
5. Nella casella di gruppo **Error-checking** (Controllo errori) fare clic su **Check Now** (Esegui ScanDisk).
6. Fare clic su **Scan for and attempt recovery of bad sectors** (Cerca i settori danneggiati e tenta il ripristino).
7. Fare clic su **Start**.

Problemi relativi alla posta elettronica, al modem e a Internet

 **ATTENZIONE:** Prima di cominciare le procedure descritte in questa sezione, seguire le istruzioni di sicurezza descritte nella *Guida alle informazioni sul prodotto*.

 **N.B.** Collegare il modem esclusivamente a una presa della linea telefonica analogica, in quanto il modem non funziona se collegato a una rete telefonica digitale.

Verificare le impostazioni di protezione di Microsoft Outlook® Express —

Se non è possibile aprire gli allegati di posta elettronica:

1. In Outlook Express, fare clic su **Tools** (Strumenti), fare clic su **Options** (Opzioni), quindi fare clic su **Security** (Protezione).
2. Fare clic su **Do not allow attachments** (Non consentire salvataggio o apertura di allegati che potrebbero contenere virus) per rimuovere il segno di spunta.

Controllare i collegamenti del cavo telefonico

Controllare la presa della linea telefonica

Collegare il modem direttamente alla presa a muro della linea telefonica

Usare una linea telefonica diversa

- 1 Verificare che lo spinotto sul modem sia collegato alla linea telefonica. Lo spinotto è identificato dall'etichetta verde o da un'icona a forma di connettore.
- 1 **Se si sente un clic quando si inserisce il connettore della linea telefonica nel modem, significa che è stato inserito correttamente.**
- 1 Scollegare il modem dalla linea telefonica e collegarlo direttamente a un telefono. Verificare la presenza del segnale di linea.
- 1 Se sulla stessa linea sono presenti altri dispositivi telefonici, quali segreterie telefoniche, fax, dispositivi di protezione da sovraccorrente o sdoppiatori di linea, escluderli e collegare direttamente il modem alla presa a muro della linea telefonica. Se si sta usando un cavo di 3 metri o di lunghezza superiore, provare a sostituirlo con uno più corto.

Eseguire il programma di diagnostica Modem Helper — Fare clic sul pulsante **Start**, scegliere **All Programs** (Tutti i programmi), quindi fare clic su **Modem Helper**. Seguire le istruzioni sullo schermo per identificare e risolvere i problemi relativi al modem (Il Modem Helper non è disponibile su tutti i computer).

Verificare se esiste comunicazione tra il modem e Windows —

1. Fare clic sul pulsante **Start**, quindi su **Control Panel** (Pannello di controllo).
2. Fare clic su **Printers and Other Hardware** (Stampanti e altro hardware).
3. Fare clic su **Phone and Modem Options** (Opzioni modem e telefono).
4. Selezionare la scheda **Modem**.
5. Fare clic sulla porta COM del modem in uso.
6. Fare clic su **Properties** (Proprietà), selezionare la scheda **Diagnostics** (Diagnostica), quindi fare clic su **Query Modem** (Interroga modem) per controllare se il modem è in grado di comunicare con Windows.

Se tutti i comandi ricevono una risposta, il modem funziona correttamente.

Assicurarsi di essere connessi a Internet — Accertarsi di aver sottoscritto un abbonamento con un fornitore di servizi Internet. Aprire il programma di posta elettronica Outlook Express e fare clic su **File**. Se accanto all'opzione **Work Offline (Non in linea)** è presente un segno di spunta, fare clic sull'opzione per rimuoverlo e connettersi ad Internet. Per ottenere assistenza, contattare il fornitore di servizi Internet.

Eseguire una scansione del computer alla ricerca di software spia — Se si sperimentano prestazioni insoddisfacenti del computer, si ricevono frequentemente pubblicità popup o si hanno problemi relativi alla connessione a Internet, il computer potrebbe essere infettato da software spia. Utilizzare un programma anti-virus che include protezione anti-software spia (il programma può richiedere un aggiornamento) per eseguire una scansione del computer e rimuovere i software spia. Per maggiori informazioni, visitare l'indirizzo support.dell.com e ricercare la parola *spyware*.

Messaggi di errore

 **ATTENZIONE:** Prima di cominciare le procedure descritte in questa sezione, seguire le istruzioni di sicurezza descritte nella *Guida alle informazioni sul prodotto*.

Se il messaggio non è incluso nell'elenco, consultare la documentazione del sistema operativo o del programma in esecuzione al momento della visualizzazione del messaggio.

Auxiliary device failure (Errore della periferica ausiliaria) — È possibile che il touchpad, il track stick o il mouse esterno sia difettoso. Nel caso di un mouse esterno controllare il collegamento del cavo. Attivare l'opzione Pointing Device (Periferica di puntamento) nel programma di installazione di sistema. Se il problema persiste, [contattare la Dell](#).

Comando o nome di file non valido — Accertarsi di aver digitato correttamente il comando, inserito gli spazi nei punti appropriati e specificato il nome di percorso corretto.

Cache disabled due to failure (Cache disattivata a causa di un errore) — Si è verificato un errore nella memoria cache primaria interna al microprocessore. [Come contattare la Dell](#).

CD drive controller failure (Errore del controller dell'unità CD) — L'unità CD non risponde ai comandi inviati dal computer. Consultare "[Problemi relativi alle unità](#)".

Errore nei dati — Impossibile leggere i dati sul disco rigido. Consultare "[Problemi relativi alle unità](#)".

Decreasing available memory (Diminuzione in corso della memoria disponibile) — È possibile che uno o più moduli di memoria siano difettosi o non correttamente inseriti. [Reinstallare i moduli di memoria](#) e, se necessario, sostituirli.

Disk C: failed initialization (Impossibile inizializzare il disco C:) — L'inizializzazione del disco rigido non è riuscita. Eseguire le prove del disco rigido come descritte in "[Uso del programma Dell Diagnostics](#)".

Unità non pronta — Per proseguire l'operazione, è necessario inserire un disco rigido nel relativo alloggiamento. Installare un disco rigido nel relativo alloggiamento.

Error reading PCMCIA card (Errore durante la lettura della scheda PCMCIA) — Il computer non può identificare la scheda PC. [Reinserire la scheda](#) o provare un'altra scheda PC.

Extended memory size has changed (Dimensioni della memoria estesa modificate) — La quantità di memoria registrata nella memoria NVRAM non corrisponde a quella installata nel computer. Riavviare il sistema. Se l'errore si verifica di nuovo, [contattare la Dell](#).

Gate A20 failure (Errore del Gate A20) — È possibile che un modulo di memoria non sia inserito correttamente. [Reinstallare i moduli di memoria](#) e, se necessario, sostituirli.

Errore generale — Il sistema operativo non è in grado di eseguire il comando. Questo messaggio è generalmente seguito da informazioni specifiche, ad esempio Carta della stampante esaurita. Adottare l'azione correttiva appropriata.

Hard-disk drive configuration error (Errore di configurazione del disco rigido) — Il computer non è in grado di identificare il tipo di unità. Arrestare il sistema, rimuovere il disco rigido e avviare il sistema da un CD. Quindi arrestare il sistema, installare nuovamente il disco rigido e riavviare il sistema. Eseguire le prove Hard-Disk Drive (Disco rigido) come descritto in "[Uso del programma Dell Diagnostics](#)".

Hard-disk drive controller failure 0 (Errore del controller del disco rigido 0) — Il disco rigido non risponde ai comandi inviati dal computer. Arrestare il sistema, rimuovere il disco rigido e avviare il sistema da un CD. Quindi arrestare il sistema, installare nuovamente il disco rigido e riavviare il sistema. Se il problema persiste, provare con un'altra unità. Eseguire le prove Hard-Disk Drive (Disco rigido) come descritto in "[Uso del programma Dell Diagnostics](#)".

Hard-disk drive failure (Errore del disco rigido) — Il disco rigido non risponde ai comandi inviati dal computer. Arrestare il sistema, rimuovere il disco rigido e avviare il sistema da un CD. Quindi arrestare il sistema, installare nuovamente il disco rigido e riavviare il sistema. Se il problema persiste, provare con un'altra unità. Eseguire le prove Hard-Disk Drive (Disco rigido) come descritto in "[Uso del programma Dell Diagnostics](#)".

Hard-disk drive read failure (Errore di lettura del disco rigido) — È possibile che il disco rigido sia difettoso. Arrestare il sistema, rimuovere il disco rigido e avviare il sistema da un CD. Quindi arrestare il sistema, installare nuovamente il disco rigido e riavviare il sistema. Se il problema persiste, provare con un'altra unità. Eseguire le prove Hard-Disk Drive (Disco rigido) come descritto in "[Uso del programma Dell Diagnostics](#)".

Insert bootable media (Inserire supporti avviabili) — Il sistema operativo sta tentando di eseguire l'avvio da un CD non avviabile. Inserire un CD.

Invalid configuration information-please run System Setup Program (Informazioni di configurazione non valide - eseguire il programma di installazione di sistema) — Le informazioni di configurazione del sistema non corrispondono alla configurazione hardware. Questo messaggio viene visualizzato tipicamente dopo l'installazione di un modulo di memoria. Modificare le opzioni appropriate nel [programma di installazione di sistema](#).

Keyboard clock line failure (Errore di linea del clock di tastiera) — Nel caso di una tastiera esterna controllare il collegamento del cavo. Eseguire la prova Keyboard Controller (Controller della tastiera) come descritto in "[Uso del programma Dell Diagnostics](#)".

Keyboard controller failure (Errore del controller della tastiera) — Nel caso di una tastiera esterna controllare il collegamento del cavo. Riavviare il sistema, evitando di toccare la tastiera o il mouse durante la procedura di avvio. Eseguire la prova Keyboard Controller (Controller della tastiera) come descritto in "[Uso del programma Dell Diagnostics](#)".

Keyboard data line failure (Errore di linea dei dati della tastiera) — Nel caso di una tastiera esterna controllare il collegamento del cavo. Eseguire la prova Keyboard Controller (Controller della tastiera) come descritto in "[Uso del programma Dell Diagnostics](#)".

Keyboard stuck key failure (Errore di tasto inceppato della tastiera) — Nel caso di una tastiera o di un tastierino numerico esterni controllare il collegamento del cavo. Riavviare il sistema, evitando di toccare la tastiera o i tasti durante la procedura di avvio. Eseguire la prova Stuck Key (Tasti bloccati) come descritto in "[Uso del programma Dell Diagnostics](#)".

Memory data line failure at address, read value expecting value (Errore della riga dell'indirizzo di memoria all'indirizzo, lettura valore previsto valore) — È possibile che un modulo di memoria sia difettoso o non correttamente inserito. [Reinstallare i moduli di memoria](#) e, se necessario, sostituirli.

Errore di allocazione della memoria — Il software che si tenta di eseguire è in conflitto con il sistema operativo, con un altro programma o con un'utilità. Arrestare il sistema, attendere 30 secondi, quindi riavviarlo. Provare un'altra volta a eseguire il programma. Se il messaggio di errore viene visualizzato di nuovo, consultare la documentazione del software.

Memory data line failure at address, read value expecting value (Errore della riga dei dati di memoria all'indirizzo, lettura valore previsto valore) — È possibile che un modulo di memoria sia difettoso o non correttamente inserito. [Reinstallare i moduli di memoria](#) e, se necessario, sostituirli.

Memory double word logic failure at address, read value expecting value (Errore della logica a parola doppia della memoria all'indirizzo, lettura valore previsto valore) — È possibile che un modulo di memoria sia difettoso o non correttamente inserito. [Reinstallare i moduli di memoria](#) e, se necessario, sostituirli.

Memory odd/even logic failure at address, read value expecting value (Errore della logica pari/dispari della memoria all'indirizzo, lettura valore previsto valore) — È possibile che un modulo di memoria sia difettoso o non correttamente inserito. [Reinstallare i moduli di memoria](#) e, se necessario, sostituirli.

Memory write/read failure at address, read value expecting value (Errore di scrittura/lettura della memoria all'indirizzo, lettura valore previsto valore) — È possibile che un modulo di memoria sia difettoso o non correttamente inserito. [Reinstallare i moduli di memoria](#) e, se necessario, sostituirli.

No boot device available (Nessuna periferica di avvio disponibile) — Il computer non è in grado di trovare il disco rigido. Se il disco rigido è l'unità di avvio, accertarsi che sia installato, inserito correttamente e partizionato come unità di avvio.

No boot sector on hard drive (Nessun settore di avvio nel disco rigido) — È possibile che il sistema operativo sia danneggiato. [Come contattare la Dell](#).

No timer tick interrupt (Nessun interrupt del timer tick) — È possibile che un chip sulla scheda di sistema non funzioni correttamente. Eseguire le prove System Set (Serie del sistema) come descritto in "[Uso del programma Dell Diagnostics](#)".

Operating system not found (Impossibile trovare il sistema operativo) — Reinstallare il disco rigido. Se il problema persiste, [contattare la Dell](#).

Optional ROM bad checksum (Somma di controllo errata della ROM opzionale) — Errore all'interno della memoria ROM opzionale. [Come contattare la Dell](#).

A required .DLL file was not found (Impossibile trovare un file .DLL necessario) — Non è possibile trovare un file necessario per il programma che si sta tentando di aprire. Rimuovere e reinstallare il programma.

1. Fare clic sul pulsante **Start** e scegliere **Control Panel** (Pannello di controllo).
2. Fare clic su **Add or Remove Programs** (Installazione applicazioni).
3. Selezionare il programma che si desidera eliminare.
4. Fare clic su **Remove** (Rimuovi) o **Change/Remove** (Cambia/Rimuovi) e seguire le istruzioni visualizzate.
5. Per informazioni sull'installazione, consultare la documentazione fornita con il programma.

Settore non trovato — Il sistema operativo non è in grado di individuare un settore sul disco rigido. È possibile che il disco rigido contenga un settore danneggiato o un errore nella tabella di allocazione file (FAT). Eseguire l'utilità di controllo degli errori di Windows per controllare la struttura dei file sul disco rigido. Consultare la Guida in linea e supporto tecnico per istruzioni. Se è presente un numero elevato di settori danneggiati, eseguire, se possibile, il backup dei dati, quindi formattare il disco rigido.

Errore di ricerca — Il sistema operativo non è in grado di individuare una traccia specifica sul disco rigido.

Shutdown failure (Errore dell'arresto) — È possibile che un chip sulla scheda di sistema non funzioni correttamente. Eseguire le prove System Set (Serie del sistema) come descritto in "[Uso del programma Dell Diagnostics](#)".

Time-of-day clock lost power (Perdita di alimentazione all'orologio dell'ora del giorno) — Le impostazioni di configurazione del sistema sono danneggiate. Collegare il computer a una presa elettrica per caricare la batteria. Se il problema persiste, provare a ripristinare i dati accedendo al programma di installazione di sistema ed usandone immediatamente. Consultare "[Uso del programma di installazione di sistema](#)". Se il messaggio riappare, [contattare la Dell](#).

Time-of-day clock stopped (Orologio dell'ora del giorno interrotto) — È possibile che sia necessario ricaricare la batteria di riserva che mantiene le impostazioni di configurazione del sistema. Collegare il computer a una presa elettrica per caricare la batteria. Se il problema persiste, [contattare la Dell](#).

Time-of-day not set-please run the System Setup program (Ora del giorno non impostata - eseguire il programma di installazione di sistema) — L'ora o la data memorizzata nel programma di installazione di sistema non corrisponde all'orologio di sistema. Correggere l'impostazione delle opzioni **Date** (Data) e **Time** (Ora). Consultare "[Uso del programma di installazione di sistema](#)".

Timer chip counter 2 failed (Errore del contatore del chip del timer 2) — È possibile che un chip sulla scheda di sistema non funzioni correttamente. Eseguire le prove System Set (Serie del sistema) come descritto in "[Uso del programma Dell Diagnostics](#)".

Unexpected interrupt in protected mode (Interrupt imprevisto in modalità protetta) — È possibile che il controller della tastiera non funzioni o che un modulo di memoria non sia inserito correttamente. Eseguire le prove System Memory (Memoria di sistema) e Keyboard Controller (Controller della tastiera) come descritto in "[Uso del programma di installazione di sistema](#)".

x:\ non è accessibile. Periferica non pronta — Inserire un disco nell'unità e provare nuovamente ad accedervi.

Warning: Battery is critically low (Avvertenza: Batteria quasi scarica) — La batteria è quasi scarica. Sostituire la batteria o collegare il computer a una presa elettrica. In caso contrario, attivare la modalità di sospensione o arrestare il sistema.

Problemi relativi alla tastiera

 **ATTENZIONE:** Prima di cominciare le procedure descritte in questa sezione, seguire le istruzioni di sicurezza descritte nella *Guida alle informazioni sul prodotto*.

Problemi relativi alla tastiera esterna

Controllare il cavo della tastiera — Arrestare il sistema. Scollegare il cavo della tastiera, controllare che non sia danneggiato, quindi ricollegarlo saldamente.

Se si usa un cavo di prolunga della tastiera, scollegarlo e collegare la tastiera direttamente al computer.

Controllare la tastiera esterna —

1. Arrestare il computer, attendere un minuto, quindi riaccenderlo.
2. Verificare che gli indicatori Bloc Num, BLOC MAIUSC e BLOC SCORR sulla tastiera lampeggino durante la procedura di avvio.
3. Sul desktop di Windows fare clic sul pulsante **Start**, scegliere **Programs** (Tutti i programmi), **Accessories** (Accessori), quindi fare clic su **Notepad** (Blocco note).
4. Digitare alcuni caratteri sulla tastiera esterna e verificare che vengano visualizzati.

Se l'esito è negativo, è possibile che la tastiera esterna sia difettosa.

Per verificare se il problema è relativo alla tastiera esterna, controllare la tastiera integrata —

1. Arrestare il sistema.
2. Scollegare la tastiera esterna.
3. Accendere il computer.
4. Sul desktop di Windows fare clic sul pulsante **Start**, scegliere **Programs** (Tutti i programmi), **Accessories** (Accessori), quindi fare clic su **Notepad** (Blocco note).
5. Digitare alcuni caratteri sulla tastiera esterna e verificare che vengano visualizzati.

Se i caratteri vengono visualizzati, ma non lo erano quando si è usata la tastiera esterna, è possibile che la tastiera esterna sia difettosa. [Come contattare la Dell](#).

Eseguire le prove di diagnostica della tastiera — Eseguire le prove PC-AT Compatible Keyboards (Tastiere compatibili PC-AT) nel programma [Dell Diagnostics](#). Se le prove indicano che la tastiera esterna è difettosa, [contattare la Dell](#).

Caratteri non previsti

Disattivare il tastierino numerico — Premere <Bloc Num> per disattivare il tastierino numerico se invece di lettere vengono visualizzati numeri. Accertarsi che l'indicatore di blocco dei numeri sia spento.

Blocchi e problemi relativi al software

 **ATTENZIONE:** Prima di cominciare le procedure descritte in questa sezione, seguire le istruzioni di sicurezza descritte nella *Guida alle informazioni sul prodotto*.

Il computer non si avvia

Accertarsi che l'adattatore c.a. sia saldamente collegato al computer e alla presa elettrica

Il computer smette di rispondere

 **AVVISO:** Per evitare una possibile perdita di dati, chiudere la sessione di lavoro del sistema operativo per arrestare il sistema.

Spegnere il computer — Se il computer non risponde alla pressione di un tasto o al movimento del mouse, premere e tener premuto il pulsante di alimentazione per almeno 8-10 secondi fino a quando il computer si spegne. Riavviare quindi il sistema.

Il programma smette di rispondere

Chiudere il programma —

1. Premere contemporaneamente <Ctrl><MAIUSC><Esc>.

2. Fare clic su **Applications** (Applicazioni).
3. Selezionare il programma che non risponde.
4. Fare clic su **End Task** (Termina operazione).

Un programma si blocca ripetutamente

 **N.B.** In genere insieme a un programma vengono fornite le istruzioni di installazione nella relativa documentazione o su un disco floppy o CD.

Verificare la documentazione del software — Se necessario, rimuovere e reinstallare il programma.

Un programma è progettato per un sistema operativo Windows precedente

Se si sta utilizzando Windows XP, eseguire la Verifica guidata compatibilità programmi —

Verifica guidata compatibilità programmi consente di configurare un programma in modo che venga eseguito in un ambiente simile a versioni del sistema operativo Windows diverse da XP.

1. Fare clic sul pulsante **Start**, scegliere **Programs** (Tutti i programmi) → **Accessories** (Accessori), quindi fare clic su **Program Compatibility Wizard** (Verifica guidata compatibilità programmi).
2. Nella schermata iniziale fare clic su **Next** (Avanti).
3. Seguire le istruzioni visualizzate.

Appare una schermata completamente blu

Spegnere il computer — Se il computer non risponde alla pressione di un tasto o al movimento del mouse, premere e tener premuto il pulsante di alimentazione per almeno 8-10 secondi fino a quando il computer si spegne. Riavviare il sistema.

Altri problemi relativi al software

Per informazioni sulla risoluzione dei problemi, consultare la documentazione fornita con il software o rivolgersi al produttore del software —

- 1 Accertarsi che il programma sia compatibile con il sistema operativo installato sul computer.
- 1 Accertarsi che il computer soddisfi i requisiti hardware minimi per eseguire il software. Per informazioni, consultare la documentazione fornita con il software.
- 1 Accertarsi che il programma sia installato e configurato correttamente.
- 1 Verificare che i driver di periferica non siano in conflitto con il programma.
- 1 Se necessario, rimuovere e reinstallare il programma.

Eseguire immediatamente un backup dei file

Utilizzare un programma antivirus per controllare il disco rigido, i dischetti o i CD

Salvare e chiudere i file o i programmi aperti e arrestare il sistema selezionando il menu Start (Avvio)

Eseguire una scansione del computer alla ricerca di software spia — Se si sperimentano prestazioni insoddisfacenti del computer, si ricevono frequentemente pubblicità popup o si hanno problemi relativi alla connessione a Internet, il computer potrebbe essere infettato da software spia. Utilizzare un programma anti-virus che include protezione anti-software spia (il programma può richiedere un aggiornamento) per eseguire una scansione del computer e rimuovere i software spia. Per maggiori informazioni, visitare l'indirizzo support.dell.com e ricercare la parola *spyware*.

Eseguire il [programma Dell Diagnostics](#) — Se tutte le prove vengono completate correttamente, probabilmente l'errore è di origine software.

Problemi relativi alla memoria

ATTENZIONE: Prima di cominciare le procedure descritte in questa sezione, seguire le istruzioni di sicurezza descritte nella *Guida alle informazioni sul prodotto*.

Se viene visualizzato un messaggio che informa che la memoria è insufficiente —

- 1 Salvare e chiudere i file aperti e uscire da tutti i programmi in esecuzione non in uso per cercare di risolvere il problema.
- 1 Per i requisiti minimi di memoria, consultare la documentazione fornita con il software. Se necessario, [installare memoria aggiuntiva](#).
- 1 [Riposizionare i moduli di memoria](#) per accertarsi che il computer comunichi correttamente con la memoria.
- 1 Eseguire il programma [Dell Diagnostics](#).

Se si presentano altri problemi relativi alla memoria —

- 1 Riposizionare i moduli di memoria per accertarsi che il computer comunichi correttamente con la memoria.
- 1 Accertarsi di attenersi alle seguenti [indicazioni per l'installazione della memoria](#).
- 1 Eseguire il programma [Dell Diagnostics](#).

Problemi relativi alla rete

ATTENZIONE: Prima di cominciare le procedure descritte in questa sezione, seguire le istruzioni di sicurezza descritte nella *Guida alle informazioni sul prodotto*.

Controllare il connettore del cavo di rete — Accertarsi che il cavo di rete sia collegato saldamente sia al connettore di rete sul retro del computer che allo spinotto di rete.

Controllare gli indicatori di rete sul connettore di rete — L'assenza di luci indica che non esiste alcuna comunicazione di rete. Sostituire il cavo di rete.

Riavviare il sistema e accedere nuovamente alla rete

Verificare le impostazioni di rete — Contattare l'amministratore della rete o il responsabile della configurazione della rete per verificare che le impostazioni siano corrette e che la rete funzioni.

Problemi relativi alle schede PC

ATTENZIONE: Prima di cominciare le procedure descritte in questa sezione, seguire le istruzioni di sicurezza descritte nella *Guida alle informazioni sul prodotto*.

Controllare la scheda PC — Accertarsi che la scheda PC sia correttamente inserita nel connettore.

Verificare che la scheda sia riconosciuta da Windows — Fare doppio clic sull'icona **Safely Remove Hardware** (Rimozione sicura dell'hardware) nella barra delle applicazioni di Windows. Verificare che la scheda sia presente nell'elenco.

In caso di problemi con una scheda PC fornita dalla Dell — [Contattare la Dell](#).

In caso di problemi relativi ad una scheda PC non fornita dalla Dell — Contattare il produttore della scheda PC.

Problemi relativi all'alimentazione

 **ATTENZIONE:** Prima di cominciare le procedure descritte in questa sezione, seguire le istruzioni di sicurezza descritte nella *Guida alle informazioni sul prodotto*.

<p>Controllare l'indicatore di alimentazione — Quando l'indicatore è acceso o lampeggia significa che il computer è alimentato. Se l'indicatore di alimentazione lampeggia significa che il computer è in modalità standby. Per uscire da tale modalità, premere il pulsante di alimentazione. Se l'indicatore è spento, premere il pulsante di alimentazione per accendere il computer.</p>
<p>Caricare la batteria — La batteria potrebbe essere scarica.</p> <p>N.B. L'autonomia della batteria, ovvero la durata della carica della batteria, diminuisce con il tempo. A seconda della frequenza di utilizzo della batteria e delle condizioni in cui viene utilizzata, può essere necessario acquistare una nuova batteria nel corso della durata del computer.</p> <ol style="list-style-type: none">1. Reinstallare la batteria.2. Usare l'adattatore c.a. per collegare il computer a una presa elettrica.3. Accendere il computer.
<p>Controllare l'indicatore di stato della batteria — Se l'indicatore è arancione intermittente o fisso significa che il livello di carica della batteria è basso o la batteria è scarica. Collegare il computer a una presa elettrica.</p> <p>Se l'indicatore di stato della batteria lampeggia in verde e arancione significa che la batteria è troppo calda per essere caricata. Arrestare il sistema, scollegare il computer dalla presa elettrica, quindi lasciare raffreddare il computer e la batteria finché non raggiungono la temperatura ambiente.</p> <p>Se l'indicatore dello stato della batteria lampeggia rapidamente in arancione significa che la batteria potrebbe essere difettosa. Come contattare la Dell.</p>
<p>Verificare la temperatura della batteria — Se la temperatura della batteria è inferiore a 0 °C, il computer non si avvierà.</p>
<p>Verificare il funzionamento della presa elettrica — Accertarsi che la presa elettrica funzioni collegandovi un altro apparecchio, ad esempio una lampada.</p>
<p>Controllare l'adattatore c.a. — Controllare i collegamenti del cavo dell'adattatore c.a. Se l'adattatore c.a. è dotato di un indicatore, accertarsi che sia acceso.</p>
<p>Collegare il computer direttamente a una presa elettrica — Verificare se il computer si accende quando non si usano dispositivi di protezione elettrica, ciabatte e cavi di prolunga per collegarlo.</p>
<p>Eliminare possibili interferenze — Spegnerle ventole, lampade a fluorescenza, lampade alogene o altri apparecchi situati in prossimità.</p>
<p>Regolare le proprietà di alimentazione — Consultare Modalità di gestione del risparmio di energia.</p>
<p>Riposizionare i moduli di memoria — Se l'indicatore di alimentazione del computer si accende ma lo schermo resta vuoto, reinstallare i moduli di memoria.</p>

Inserimento nell'alloggiamento di espansione mentre il computer è acceso

Se durante il normale funzionamento, il computer è inserito nell'alloggiamento Dell D/Dock o Dell D/Port, la presenza della periferica di alloggiamento è ignorata fino a quando il computer non viene collegato all'adattatore c.a.

Problemi relativi alla stampante

 **ATTENZIONE:** Prima di cominciare le procedure descritte in questa sezione, seguire le istruzioni di sicurezza descritte nella *Guida alle informazioni sul prodotto*.

 **N.B.** In caso di problemi con la stampante, contattare il produttore della stampante per richiedere assistenza tecnica.

Consultare la documentazione della stampante — Per informazioni sulla configurazione e sulla risoluzione dei problemi, consultare la documentazione fornita con la stampante.

Verificare di aver acceso la stampante

Controllare i collegamenti del cavo della stampante —

- 1 Per informazioni sul collegamento del cavo, consultare la documentazione fornita con la stampante.
- 1 Accertarsi che i cavi della stampante siano collegati saldamente alla stampante e al computer.

Verificare il funzionamento della presa elettrica — Accertarsi che la presa elettrica funzioni collegandovi un altro apparecchio, ad esempio una lampada.

Verificare che Windows riconosca la stampante —

1. Fare clic sul pulsante **Start**, scegliere **Control Panel** (Pannello di controllo), quindi fare clic su **Printers and Other Hardware** (Stampanti e altro hardware).
2. Fare clic su **View installed printers or fax printers** (Visualizza le stampanti e le stampanti fax installate). Se la stampante è presente nell'elenco, fare clic con il pulsante destro del mouse sull'icona della stampante.
3. Scegliere **Properties** (Proprietà), quindi selezionare la scheda **Ports** (Porte). Per una stampante parallela, verificare che **Print to the following port(s)**: (Invia stampa alle seguenti porte) sia impostata su **LPT1 (Printer Port)** (LPT1 (Porta stampante)). Per una stampante USB, verificare che **Print to the following port(s)**: (Invia stampa alle seguenti porte) sia impostata su **USB**.

Reinstallazione del driver della stampante — Per istruzioni, consultare la documentazione della stampante

Problemi relativi allo scanner

 **ATTENZIONE:** Prima di cominciare le procedure descritte in questa sezione, seguire le istruzioni di sicurezza descritte nella *Guida alle informazioni sul prodotto*.

 **N.B.** In caso di problemi con lo scanner, contattare il produttore dello scanner per richiedere assistenza tecnica.

Consultare la documentazione dello scanner — Per informazioni sulla configurazione e sulla risoluzione dei problemi, consultare la documentazione fornita con lo scanner.

Sbloccare lo scanner — Accertarsi che lo scanner sia sbloccato se ha una linguetta o un pulsante di blocco.

Riavviare il sistema e riprovare con lo scanner

Controllare i collegamenti del cavo —

- 1 Consultare la documentazione fornita con lo scanner per informazioni sul collegamento del cavo.
- 1 Verificare che i cavi dello scanner siano saldamente collegati allo scanner e al computer.

Verificare che lo scanner sia riconosciuto da Microsoft Windows —

1. Fare clic sul pulsante **Start**, scegliere **Control Panel** (Pannello di controllo), quindi fare clic su **Printers and Other Hardware** (Stampanti e altro hardware).
2. Fare clic su **Scanners and Cameras** (Scanner e fotocamere digitali).

Se lo scanner è elencato, Windows riconosce lo scanner.

Reinstallare il driver dello scanner — Consultare la documentazione dello scanner per istruzioni.

Problemi relativi al suono e agli altoparlanti

 **ATTENZIONE:** Prima di cominciare le procedure descritte in questa sezione, seguire le istruzioni di sicurezza descritte nella *Guida alle informazioni sul prodotto*.

Assenza di audio dagli altoparlanti integrati

Regolare il Controllo volume di Windows — Fare doppio clic sull'icona raffigurante un altoparlante nell'angolo inferiore destro dello schermo. Accertarsi che il volume sia regolato su un livello udibile e la riproduzione del suono non sia stata disattivata. Se il suono risulta distorto, regolare il volume, gli alti o i bassi.

Regolare il volume utilizzando le scelte rapide da tastiera — Premere <Fn><Fine> per disattivare (azzerare) l'audio o riattivare gli altoparlanti integrati.

Reinstallare il driver audio — Consultare "[Reinstallazione dei driver e delle utilità](#)".

Assenza di suono dagli altoparlanti esterni

 **N.B.** Il controllo del volume di alcuni riproduttori MP3 ha la precedenza sulle impostazioni di Windows. Accertarsi di non aver abbassato o disattivato il volume dopo aver ascoltato brani MP3.

Verificare che il subwoofer e gli altoparlanti siano accesi — Consultare il diagramma di installazione con gli altoparlanti. Se gli altoparlanti dispongono di comandi, regolare il volume, i bassi o gli alti per eliminare la distorsione.

Regolare il controllo volume di Windows — Fare clic o doppio clic sull'icona raffigurante un altoparlante nell'angolo inferiore destro dello schermo. Accertarsi che il volume sia regolato su un livello udibile e la riproduzione del suono non sia stata disattivata.

Scollegare le cuffie dal connettore delle cuffie — Se le cuffie sono collegate al relativo connettore sul pannello frontale del computer, viene automaticamente disattivato l'audio proveniente dagli altoparlanti.

Verificare il funzionamento della presa elettrica — Accertarsi che la presa elettrica funzioni collegandovi un altro apparecchio, ad esempio una lampada.

Eliminare possibili interferenze — Spegnerne ventilatori, lampade a fluorescenza o alogene situate in prossimità e controllare se causano interferenze.

[Reinstallare il driver audio.](#)

Eseguire il programma [Dell Diagnostics](#).

Nessun suono emesso dalle cuffie

Controllare il collegamento del cavo delle cuffie — Accertarsi che il cavo delle cuffie sia collegato saldamente al connettore delle cuffie.

Regolare il controllo volume di Windows — Fare clic o doppio clic sull'icona raffigurante un altoparlante nell'angolo inferiore destro dello schermo. Accertarsi che il volume sia regolato su un livello udibile e la riproduzione del suono non sia stata disattivata.

Problemi relativi al touchpad o al mouse

Controllare le impostazioni del touchpad —

1. Fare clic sul pulsante Start, scegliere Control Panel (Pannello di controllo), quindi fare clic su Stampanti e altro hardware.

2. Fare clic su **Mouse**.
3. Regolare le impostazioni.

Controllare il cavo del mouse — Arrestare il sistema. Scollegare il cavo del mouse, controllare che non sia danneggiato, quindi ricollegarlo saldamente.

Se si usa un cavo di prolunga del mouse, scollegarlo e collegare il mouse direttamente al computer.

Per verificare se il problema è relativo al mouse, controllare il touchpad —

1. Arrestare il sistema.
2. Scollegare il mouse.
3. Accendere il computer.
4. Sul desktop di Windows usare il touchpad per spostare il puntatore, selezionare un'icona e fare doppio clic per aprire il programma o il documento.

Se il touchpad funziona correttamente, è possibile che il mouse sia difettoso.

Verificare le impostazioni del programma di installazione di sistema — Verificare che nel programma di installazione di sistema sia specificata la periferica corretta per l'opzione relativa alla periferica di puntamento. Il computer riconosce automaticamente un mouse USB senza dover apportare modifiche alle impostazioni.

Verificare il funzionamento del controller mouse — Per verificare il controller del mouse, da cui dipende il movimento del puntatore, e il funzionamento dei pulsanti del touchpad o del mouse, eseguire la prova Mouse nel gruppo di prove **Pointing Devices** (Periferiche di puntamento) nel programma [Dell Diagnostics](#).

Reinstallare il driver del touchpad — Consultare "[Reinstallazione dei driver e delle utilità](#)".

Problemi relativi al video e allo schermo

 **ATTENZIONE:** Prima di cominciare le procedure descritte in questa sezione, seguire le istruzioni di sicurezza descritte nella *Guida alle informazioni sul prodotto*.

Se sullo schermo non appare alcuna immagine

 **N.B.** Se si desidera usare un programma che richiede una risoluzione superiore a quella supportata dal computer, si consiglia di collegare un monitor esterno al computer.

Controllare la batteria — Se si usa una batteria per alimentare il computer, è possibile che la batteria sia scarica. Collegare il computer a una presa elettrica usando l'adattatore c.a. e accendere il computer.

Verificare il funzionamento della presa elettrica — Accertarsi che la presa elettrica funzioni collegandovi un altro apparecchio, ad esempio una lampada.

Controllare l'adattatore c.a. — Controllare i collegamenti del cavo dell'adattatore c.a. Se l'adattatore c.a. è dotato di un indicatore, accertarsi che sia acceso.

Collegare il computer direttamente a una presa elettrica — Verificare se il computer si accende quando non si usano dispositivi di protezione elettrica, ciabatte e cavi di prolunga per collegarlo.

Regolare le proprietà di alimentazione — Cercare la parola chiave *standby* nella Guida in linea e supporto tecnico di Windows.

Cambiare l'immagine video — Se il computer è collegato a un monitor esterno, premere <Fn><F8> per visualizzare l'immagine sullo schermo.

Se i caratteri sullo schermo sono difficili da leggere

Modificare la luminosità — Premere <Fn> e il tasto freccia SU o GIÙ.

Spostare il subwoofer esterno allontanandolo dal computer o dal monitor — Se il sistema di altoparlanti esterni include un subwoofer, accertarsi che il subwoofer disti almeno 60 cm dal computer o dal monitor esterno.

Eliminare possibili interferenze — Spegnerne ventole, lampade a fluorescenza, lampade alogene o altri apparecchi situati in prossimità.

Ruotare il computer in una direzione diversa — Eliminare il riflesso della luce del sole che può deteriorare la qualità dell'immagine.

Regolare le impostazioni dello schermo di Windows —

1. Fare clic sul pulsante **Start**, quindi scegliere **Control Panel** (Pannello di controllo).
2. Fare clic su **Appearance and Themes** (Aspetto e temi).
3. Fare clic sull'area che si desidera modificare o fare clic sull'icona **Display** (Schermo).
4. Provare diverse impostazioni per **Color quality** (Colori) e **Screen resolution** (Risoluzione dello schermo).

Eeguire le prove di diagnostica Video — Se non viene visualizzato alcun messaggio di errore e il problema relativo allo schermo persiste, ma lo schermo non è completamente nero, eseguire il gruppo di prove della periferica **Video** nel programma [Dell Diagnostics](#). Se il problema persiste, [contattare la Dell](#).

Consultare "Messaggi di errore" — Se viene visualizzato un messaggio di errore, consultare "[Messaggi di errore](#)".

Se è visibile solo parte dello schermo

Collegare un monitor esterno —

1. Arrestare il sistema e collegare un monitor esterno al computer.
2. Accendere il computer e il monitor, quindi regolare la luminosità e il contrasto del monitor.

Se il monitor esterno funziona, è possibile che lo schermo del computer o il controller video sia difettoso. [Come contattare la Dell](#).

[Torna alla pagina Sommario](#)

[Torna alla pagina Sommario](#)

Specifiche

Guida dell'utente di Dell™ Latitude™ D410

Processore	
Tipo di processore	Intel® Pentium® M
Memoria cache L1	memoria cache da 32 KB per le istruzioni e 32 KB per i dati a scrittura differita
Memoria cache L2	2 MB
Frequenza del bus esterno	533 MHz

Informazioni di sistema	
Serie di chip di sistema	Intel 82915GM, 82801FBM
Larghezza del bus di dati lato processore	64 bit
Larghezza del bus della memoria DRAM	canale singolo DDR2 a 400 MHz/533 MHz (canale dati di memoria indipendente a 64 bit)
Larghezza del bus indirizzi del processore	32 bit
EPROM flash	2 MB
Bus grafico	integrato
Bus PCI	32 bit

Scheda PC	
Controller CardBus	controller Texas Instruments PCI 6515 CardBus (supporto per schede USB express tramite adattatore nello slot CardBus)
Connettore per schede PC	uno (supporta una scheda di Tipo I o di Tipo II)
Schede supportate	3,3 V e 5 V
Dimensione del connettore per scheda PC	68 piedini
Larghezza massima dei dati	PCMCIA 16 bit CardBus 32 bit

Memoria	
Connettore dei moduli di memoria	due zoccoli SODIMM accessibili dall'utente
Capacità del modulo di memoria	256 MB, 512 MB e 1 GB
Tipo di memoria	SODIMM SDRAM DDR2 a 400 MHz o 533 MHz
Memoria minima	256 MB
Memoria massima	2 GB

Porte e connettori	
Audio	connettore del microfono, connettore per cuffie stereo
Infrarossi	porta compatibile con entrambe le specifiche 1.1 (Fast IR) e 1.0 (Slow IR) dell'associazione IrDA
Mini PCI	slot per schede miniaturizzate PCI di tipo IIIA
Modem	porta RJ-11
Scheda di rete	porta RJ-45
USB	due connettori conformi a USB 2.0 a 4 piedini (incluso il connettore di D/Bay) e un connettore USB alimentato
Video	connettore a 15 fori

Comunicazioni	
Modem:	

Tipo	MDC a 56 K v.92 (opzionale)
Controller	soft modem
Interfaccia	bus AC '97 interno
Scheda di rete	LAN 10/100/1000 Ethernet su scheda madre
Modalità senza fili	Mini PCI Wi-Fi interno (802.11b, 802.11b/g o 802.11a/b/g) e tecnologia senza fili Bluetooth® (opzionale)

Video	
Tipo di video	integrato sulla scheda di sistema, accelerato dall'hardware a 128 bit
Bus di dati	video integrato
Controller video	Intel Extreme Graphics
Memoria video	video integrato fino a 128 MB di memoria di sistema condivisa. N.B. Fino a 128 MB condivisi se la memoria totale del computer è di almeno 512 MB; fino a 64 MB condivisi se la memoria totale del computer è minore di 512 MB.
Interfaccia LCD	LVDS
Risoluzione colore	16,7 milioni

Audio	
Tipo audio	AC'97 (audio software)
Controller audio	Sigmatel 9751
Conversione stereo	a 18 bit (da analogico a digitale) a 20 bit (da digitale ad analogico)
Interfacce:	
Interna	AC '97
Esterna	connettore ingresso microfono, connettore per cuffie stereo
Altoparlante	un altoparlante a 8 ohm e a 1 W
Controlli volume	scelte rapide da tastiera, menu di programma, pulsanti di disattivazione e di aumento/diminuzione del volume

Schermo	
Tipo (TFT a matrice attiva)	XGA
Dimensioni:	
Altezza	199,5 mm
Larghezza	261,5 mm
Diagonale	12,1 pollici
Risoluzione massima	1024 x 768 a 262.000 colori
Angolo di esercizio	da 0° (chiuso) a 180°
Angoli di visualizzazione:	
Orizzontale	±40°
Verticale	+10°/-30°
Passo pixel	0,28 mm
Consumo energetico (pannello con retroilluminazione) (massimo)	4,0 W (varia a seconda delle condizioni operative)
Controlli	la luminosità può essere controllata tramite scelte rapide da tastiera

Tastiera	
Numero di tasti	87 (Stati Uniti e Canada); 88 (Europa); 91 (Giappone)
Layout	QWERTY/AZERTY/Kanji

Touchpad	
Risoluzione posizione X/Y (modalità tabella grafica)	240 cpi
Dimensioni:	
Larghezza	area sensibile al tocco di 64,88 mm
Altezza	rettangolo da 48,88 mm

Track stick	
Risoluzione posizione X/Y (modalità tabella grafica)	250 impulsi/sec a 100 gf
Dimensioni	sporge 0,5 mm rispetto ai tasti circostanti

Batteria	
Tipo	agli ioni di litio a 6 elementi "smart" (53 Wh) (standard) agli ioni di litio a 9 elementi "smart" (80 Wh) (opzionale)
Dimensioni:	
Profondità	88,5 mm
Altezza	21,5 mm
Larghezza	139,0 mm
Peso	0,32 kg (a 6 elementi)
Tensione	11,1 V c.c.
Tempo di carica (approssimativo):	
Computer acceso	2,5 ore
Computer spento	1 ora
Autonomia	varia a seconda delle condizioni operative e può essere notevolmente ridotto in alcune condizioni di consumo intenso Consultare Uso della batteria per maggiori informazioni sull'autonomia della batteria.
Durata (approssimativa)	300 cicli di scarica/ricarica
Intervallo della temperatura:	
Di esercizio	da 0° a 35°C
Di stoccaggio	da -20° a 65 °C

Adattatore c.a.	
N.B. L'adattatore c.a. da 90 W è opzionale e potrebbe non essere spedito con il computer.	
Tipi	90 W e 65 W
Tensione d'ingresso	90-264 V c.a. (entrambi)
Corrente d'ingresso (massima)	1,5 A (entrambi)
Frequenza d'entrata	47-63 Hz (entrambi)
Corrente di uscita	
90 W	5,62 A (massimo impulso a 4 secondi); 4,62 A (continua)
65 W	4,34 A (massimo impulso a 4 secondi); 3,34 A (continua)
Alimentazione di uscita	65 W o 90 W
Tensione nominale di uscita	19,5 V c.c. (entrambi)
Dimensioni:	
Altezza	33,8-34,6 mm (90 W) 27,8-28,6 mm (65 W)
Larghezza	60,9 mm (90 W) 57,9 mm (65 W)
Lunghezza	153,42 mm (90 W)

	137,2 mm (65 W)
Peso (senza cavi)	0,46 kg (90 W) 0,36 kg (65 W)
Intervallo della temperatura:	
Di esercizio	da 0° a 40 °C (entrambi)
Di stoccaggio	da -40° a 70 °C (entrambi)

Caratteristiche fisiche	
Altezza	31,9 mm
Larghezza	278,0 mm
Profondità	238,0 mm
N.B. Il peso del computer varia a seconda della configurazione e della variabilità di fabbricazione.	
Peso	1,7 kg

Caratteristiche ambientali	
Intervallo della temperatura:	
Di esercizio	da 0° a 35 °C
Di stoccaggio	da -40° a 65 °C
Umidità relativa (massima):	
Di esercizio	dal 10% al 90% (senza condensa)
Di stoccaggio	dal 5% al 95% (senza condensa)
Vibrazione massima (usando uno spettro a vibrazione casuale che simula l'ambiente dell'utente):	
Di esercizio	0,66 GRMS
Di stoccaggio	1,30 GRMS
Urto massimo (misurato con le testine del disco rigido in posizione di parcheggio e una larghezza di impulso emisinusoidale di 2 ms):	
Di esercizio	142 G, 168 cm/s
Di stoccaggio	163 G
Altitudine (massima):	
Di esercizio	da -15,2 a 3048 m
Di stoccaggio	da 15,2 a 10.668 m

[Torna alla pagina Sommario](#)

[Torna alla pagina Sommario](#)

Guida dell'utente di Dell™ Latitude™ D410

Per informazioni sulle caratteristiche e il funzionamento del computer, selezionare i collegamenti del sommario a sinistra. Per informazioni su altra documentazione fornita con il computer, consultare "[Ricerca di informazioni](#)."

 **N.B.** Un N.B. (Nota Bene) indica informazioni importanti che contribuiscono a migliorare l'utilizzo del computer.

 **AVVISO:** Un AVVISO indica un danno potenziale all'hardware o perdita di dati e spiega come evitare il problema.

 **ATTENZIONE:** Un messaggio di **ATTENZIONE** indica un rischio di danni alla proprietà, lesioni personali o morte.

Per un elenco completo delle abbreviazioni e degli acronimi, consultare il [Glossario](#).

Se il computer acquistato è un Dell™ n Series, qualsiasi riferimento fatto in questo documento al sistema operativo Microsoft® Windows® non è applicabile.

 **N.B.** Alcune funzioni potrebbero non essere disponibili per alcuni computer o in alcuni Paesi.

 **N.B.** I CD Drivers and Utilities e Operating System sono opzionali e potrebbero non essere spediti con il computer.

Le informazioni contenute nel presente documento sono soggette a modifiche senza preavviso.
© 2004–2005 Dell Inc. Tutti i diritti riservati.

È severamente vietata la riproduzione, con qualsiasi strumento, senza l'autorizzazione scritta di Dell Inc.

Marchi commerciali usati nel presente documento: *Dell*, il logo *DELL*, *Dell TravelLite*, *DellNet*, *Axim*, *Inspiron*, *Dell Precision*, *Dimension*, *OptiPlex*, *Latitude*, *PowerEdge*, *PowerVault*, *PowerApp*, *Strike Zone* e *Dell OpenManage* sono marchi commerciali di Dell Inc.; *Intel*, *Pentium* e *Intel SpeedStep* sono marchi depositati di Intel Corporation; *Microsoft*, *Windows* e *Outlook* sono marchi depositati di Microsoft Corporation; *Bluetooth* è un marchio depositato di proprietà di Bluetooth SIG, Inc., ed è utilizzato per concessione da Dell; **ENERGY STAR** è un marchio depositato dell'U.S. Environmental Protection Agency. Dell Inc., in qualità di partner di ENERGY STAR, ha determinato che questo prodotto è conforme alle specifiche ENERGY STAR per il risparmio energetico.

Altri marchi e nomi commerciali possono essere utilizzati in questo documento sia in riferimento alle aziende che rivendicano il marchio e i nomi che ai prodotti stessi. Dell Inc. nega qualsiasi partecipazione di proprietà relativa a marchi e nomi commerciali diversi da quelli di sua proprietà.

Modello PPO6S

Dicembre 2005 N/P W7405 Rev. A02

[Torna alla pagina Sommario](#)

[Torna alla pagina Sommario](#)

In viaggio con il computer

Guida dell'utente di Dell™ Latitude™ D410

- [Identificazione del computer](#)
 - [Imballaggio del computer](#)
 - [Suggerimenti per il viaggio](#)
-

Identificazione del computer

- 1 Annettere al computer un identificatore o un biglietto da visita.
 - 1 Annotare il Numero di servizio e riportarlo in luogo sicuro e separato dal computer o dalla custodia per il trasporto. In caso di smarrimento o furto, indicare il Numero di servizio al momento di sporgere denuncia o quando si comunica l'accaduto alla Dell.
 - 1 Creare un file sul desktop di Microsoft® Windows® denominato **se_ritrovato**, e immettervi le informazioni di carattere personale, quali il nome, l'indirizzo e il numero di telefono.
 - 1 Rivolgersi al proprio istituto bancario per verificare la disponibilità di targhette di identificazione in codice.
-

Imballaggio del computer

- 1 Rimuovere le periferiche esterne eventualmente collegate al computer e riportarle in un luogo sicuro. Rimuovere tutti i cavi collegati alle schede PC installate e [rimuovere tutte le schede PC estese](#).
 - 1 Caricare completamente la batteria principale e le eventuali batterie di ricambio da portare in viaggio.
 - 1 Arrestare il sistema.
 - 1 Scollegare l'adattatore c.a.
- ➡ **AVVISO:** La presenza di corpi estranei sulla tastiera o sul palm rest potrebbe danneggiare lo schermo al momento della chiusura.
- 1 Rimuovere dalla tastiera e dal palm rest eventuali corpi estranei, quali fermagli, penne o carta, quindi chiudere lo schermo.
 - 1 Usare la custodia opzionale per il trasporto di Dell™ per riporre il computer unitamente agli accessori.
 - 1 Evitare di imballare il computer insieme a oggetti quali schiuma da barba, acqua di colonia, profumi o generi alimentari.
 - 1 Proteggere il computer, le batterie e il disco rigido da temperature eccessivamente basse o elevate, esposizione diretta ai raggi solari, sporco, polvere o liquidi.
- ➡ **AVVISO:** Se il computer è stato esposto a temperature eccessivamente basse o elevate, attendere che raggiunga la temperatura ambiente per 1 ora prima di accenderlo.
- 1 Posizionare il computer in modo che non scivoli nel baule dell'automobile o negli scomparti per i bagagli sull'aereo.
- ➡ **AVVISO:** Non spedire il computer come bagaglio.
-

Suggerimenti per il viaggio

- ➡ **AVVISO:** Non spostare il computer mentre l'unità ottica è in uso, in quanto potrebbe causare la perdita di dati.
- 1 È consigliabile disattivare l'attività senza fili sul computer per massimizzare l'autonomia della batteria. Per disattivare l'attività senza fili, premere <Fn><F2>.
 - 1 È consigliabile modificare le opzioni di gestione del risparmio di energia per massimizzare l'autonomia della batteria (consultare [Modalità di gestione del risparmio di energia](#)).
 - 1 Se si viaggia all'estero, portare con sé la prova di proprietà, oppure il proprio diritto all'uso del computer se è di proprietà dell'azienda, per velocizzare i controlli doganali. Esaminare le normative doganali dei Paesi che si attraverseranno e valutare la possibilità di ottenere dalle autorità competenti un carnet internazionale (noto anche come *passaporto delle merci*).
 - 1 Accertarsi di disporre degli adattatori adeguati al tipo di prese elettriche in uso presso i paesi che si visiteranno.
 - 1 Verificare presso il proprio istituto bancario se esiste una forma di assistenza durante il viaggio per gli utenti di computer portatili.

Viaggio in aereo

- 1 Accertarsi di disporre di una batteria carica nell'eventualità che venga richiesto di accendere il computer.

 **AVVISO:** Non fare passare il computer attraverso il metal detector. Si consiglia di farlo passare attraverso un dispositivo a raggi X o chiedere che venga ispezionato manualmente.

- 1 Prima di usare il computer su un aereo, accertarsi che sia permesso. Alcune compagnie aeree non consentono l'uso di apparecchiature elettroniche durante il volo. Nessuna compagnia aerea consente l'uso di apparecchiature elettroniche durante il decollo e l'atterraggio.

In caso di smarrimento o furto

- 1 Sporgere denuncia di smarrimento o furto del computer alle autorità competenti. Nella descrizione del computer indicare il Numero di servizio. Richiedere che venga assegnato un numero di pratica e annotarlo insieme all'ufficio, all'indirizzo e al numero di telefono dell'autorità competente. Se possibile, richiedere un nome di contatto.

 **N.B.** Se si conosce la località in cui è avvenuto lo smarrimento o il furto, rivolgersi alle autorità di quella zona. Se non si conosce la località, rivolgersi alle autorità della propria zona di residenza.

- 1 Nel caso in cui il computer sia un bene aziendale, notificare l'accaduto all'ufficio competente dell'azienda.
- 1 Contattare l'assistenza tecnica clienti di Dell per notificare lo smarrimento del computer. Fornire il Numero di servizio del computer, il numero di pratica e il nome, l'indirizzo e il numero di telefono dell'autorità competente presso cui è stata sporta la denuncia del computer mancante. Se disponibile, fornire il nome di contatto.

Il rappresentante dell'assistenza tecnica clienti della Dell registrerà i dati forniti dall'utente sotto il Numero di servizio del computer e contrassegnerà il computer come smarrito o rubato. Nel caso in cui qualcuno richieda assistenza tecnica dalla Dell e fornisca quel Numero di servizio, il computer verrà automaticamente identificato come smarrito o rubato. Il rappresentante proverà ad ottenere il numero di telefono e l'indirizzo del richiedente. Dell contatterà quindi l'autorità competente presso cui è stata sporta la denuncia di smarrimento.

[Torna alla pagina Sommario](#)

[Torna alla pagina Sommario](#)

Rete locale senza fili

Guida dell'utente di Dell™ Latitude™ D410

- [Panoramica](#)
- [Connessione ad una rete locale senza fili](#)

Panoramica

Una WLAN è una serie di computer interconnessi che comunicano tra di loro tramite segnali radio invece che attraverso un cavo di rete collegato a ciascun computer. In una WLAN, una periferica di comunicazioni radio denominata un punto di accesso o un router senza fili collega i computer della rete e fornisce accesso ad Internet o alla rete. Il punto di accesso o il router senza fili e la scheda di rete senza fili nel computer comunicano trasmettendo dati dalle rispettive antenne sulle onde d'aria.

Cosa è necessario per realizzare una connessione WLAN

Prima di poter impostare una WLAN, sono necessari:

- 1 Accesso ad Internet ad alta velocità (banda larga) (ad esempio via cavo o DSL)
- 1 Un modem a banda larga collegato e funzionante
- 1 Un router senza fili o un punto di accesso
- 1 Una scheda di rete senza fili per ciascun computer che si desidera collegare alla WLAN
- 1 Un cavo di rete col connettore di rete (RJ-45)

Controllo della scheda di rete senza fili

A seconda di quanto si è selezionato all'acquisto del computer, il computer ha varie configurazioni. Per confermare che il computer abbia una scheda di rete senza fili e per determinare il tipo di scheda, utilizzare una delle modalità seguenti:

- 1 Il pulsante **Start** e l'opzione **Connect To** (Connetti a)
- 1 La conferma dell'ordine per il computer

Il pulsante Start e l'opzione Connect to (Connetti a)

- 1 Fare clic sul pulsante **Start**.
- 2 Scegliere **Connect To** (Connetti a), quindi fare clic su **Show all connections** (Mostra tutte le connessioni).

Se **Wireless Network Connection** (Connessione di rete senza fili) non appare sotto **LAN or High-Speed Internet** (LAN o Internet ad alta velocità), è possibile che non si disponga di una scheda di rete senza fili.

Se **Wireless Network Connection** (Connessione di rete senza fili) appare, si dispone di una scheda di rete senza fili. Per visualizzare informazioni dettagliate sulla scheda di rete senza fili:

- 1 Fare clic con il pulsante destro del mouse su **Wireless Network Connection** (Connessione di rete senza fili).
- 2 Fare clic su **Properties** (Proprietà). Appare la finestra **Wireless Network Connection Properties** (Proprietà della connessione di rete senza fili). Il nome e il numero di modello della scheda di rete senza fili sono elencati nella scheda **General** (Generale).

 **N.B.** Se il computer è impostato sull'opzione di menu **Classic Start Menu** (Menu di avvio classico), è possibile visualizzare le connessioni di rete facendo clic sul pulsante **Start**, scegliendo **Settings** (Impostazioni), quindi scegliendo **Network Connections** (Connessioni di rete). Se **Wireless Network Connection** (Connessione di rete senza fili) non appare, è possibile che non si disponga di una scheda per reti senza fili.

La conferma dell'ordine per il computer

La conferma dell'ordine ricevuta al momento dell'ordine del computer elenca l'hardware e il software spediti assieme al computer.

Installazione di una nuova WLAN

Collegamento tra un router senza fili e un modem a banda larga

1. Rivolgersi al fornitore di servizi Internet (ISP) per ottenere informazioni specifiche sui requisiti di connessione per il modem a banda larga.
2. Accertarsi di avere accesso cablato ad Internet attraverso il modem a banda larga prima di tentare di impostare una connessione Internet senza fili.
3. Installare il software necessario per il router senza fili. Il router senza fili potrebbe essere stato spedito con un CD di installazione. I CD di installazione di solito contengono informazioni sull'installazione e sulla risoluzione dei problemi. Installare il software necessario secondo le istruzioni fornite dal costruttore del router.
4. Arrestare il sistema ed eventuali altri computer abilitati alla comunicazione senza fili nelle vicinanze tramite il menu **Start** (Avvio).
5. Scollegare il cavo di alimentazione del modem a banda larga dalla presa elettrica.
6. Scollegare il cavo di rete dal computer e dal modem.

 **N.B.** Attendere almeno 5 minuti dopo la disconnessione del modem a banda larga prima di continuare l'installazione della rete.

7. Scollegare il cavo dell'adattatore c.a. dal router senza fili per verificare l'assenza di alimentazione collegata al router.
8. Inserire un cavo di rete nel connettore di rete (RJ-45) sul modem a banda larga scollegato dall'alimentazione.
9. Collegare l'altra estremità del cavo di rete al connettore di rete Internet (RJ-45) sul router senza fili scollegato dall'alimentazione.
10. Accertarsi che nessuna rete né cavo USB diversi dal cavo di rete che collega il modem e il router senza fili, siano connessi al modem a banda larga.

 **N.B.** Riavviare l'apparecchiatura senza fili nell'ordine descritto nel seguito per prevenire un potenziale guasto del collegamento.

11. Accendere *solo* il modem a banda larga e attendere almeno 2 minuti per lasciare stabilizzare il modem a banda larga. Dopo 2 minuti, proseguire con il [punto 12](#).
12. Accendere il router senza fili e attendere almeno 2 minuti per lasciare stabilizzare il router senza fili. Dopo 2 minuti, proseguire con il [punto 13](#).
13. Avviare il sistema ed attendere fino al termine del processo di avvio.
14. Consultare la documentazione fornita assieme al router senza fili per eseguire quanto segue per impostare il router senza fili:
 - 1 Stabilire la comunicazione tra il computer e il router senza fili.
 - 1 Configurare il router senza fili per comunicare col router a banda larga.
 - 1 Determinare il nome di trasmissione del router senza fili. Il termine tecnico per il nome di trasmissione del router è Identificatore dei set di servizi (SSID) o nome di rete.
15. Se necessario, configurare la scheda di rete senza fili per collegarla alla rete senza fili. Consultare [Connessione ad una rete locale senza fili](#).

Connessione ad una rete locale senza fili

 **N.B.** Prima di connettersi ad una WLAN, verificare di avere seguito le istruzioni descritte in [Installazione di una nuova WLAN](#).

 **N.B.** Le seguenti istruzioni di rete non valgono per schede interne o prodotti cellulari con tecnologia senza fili Bluetooth®.

Questa sezione fornisce procedure generali per la connessione ad una rete tramite tecnologia senza fili. I nomi di rete specifici e i dettagli della configurazione variano. Consultare [Installazione di una nuova WLAN](#) per maggiori informazioni sulle modalità di preparazione del computer per la connessione ad una WLAN.

La scheda di rete senza fili richiede il software e i driver specifici per collegarsi ad una rete. Il software è già installato.

 **N.B.** Se il software viene rimosso o danneggiato, seguire le istruzioni nella documentazione dell'utente per la scheda di rete senza fili. Verificare il tipo di scheda di rete senza fili installato nel computer, quindi cercare tale nome sul sito Web del supporto tecnico della Dell all'indirizzo [support.dell.com](#). Per informazioni sul tipo di scheda di rete senza fili installata nel computer, consultare [Controllo della scheda di rete senza fili](#).

Come determinare la Gestione periferiche della rete senza fili

A seconda del software installato sul computer, diverse utilità di configurazione senza fili possono gestire le periferiche di rete:

- 1 L'utilità client della scheda di rete senza fili
- 1 Il sistema operativo Windows XP

Per determinare quale utilità di configurazione senza fili stia gestendo la scheda di rete senza fili:

1. Fare clic sul pulsante **Start**, scegliere **Settings** (Impostazioni), quindi **Control Panel** (Pannello di controllo).
2. Fare doppio clic su **Network Connections** (Connessioni di rete).
3. Fare clic con il pulsante destro del mouse sull'icona **Wireless Network Connection** (Connessione di rete senza fili), quindi fare clic su **View Available Wireless Networks** (Visualizza reti senza fili disponibili).

Se la finestra **Choose a wireless network** (Scegliere una rete senza fili) riporta **Windows cannot configure this connection** (Impossibile configurare la connessione senza fili), l'utilità client della scheda di rete senza fili sta gestendo la scheda di rete senza fili.

Se la finestra **Choose a wireless network** (Scegliere una rete senza fili) riporta **Click an item in the list below to connect to a wireless network in range or to get more information** (Fare clic su una voce nell'elenco per connettersi a una rete senza fili rilevata o per ottenere ulteriori informazioni), il sistema operativo Windows XP sta gestendo la scheda di rete senza fili.

Per informazioni specifiche sull'utilità di configurazione senza fili installata sul computer, consultare la documentazione di rete senza fili nella Guida in linea e supporto tecnico di Windows.

Per accedere alla Guida in linea e supporto tecnico:

1. Fare clic sul pulsante **Start**, quindi scegliere **Help and Support** (Guida in linea e supporto tecnico).
2. In **Pick a Help topic** (Scegliere un argomento), fare clic su **Dell User and System Guides** (Guide dell'utente e di sistema).
3. In **Device Guides** (Guide delle periferiche), selezionare la documentazione per la scheda di rete senza fili.

Completamento della connessione alla WLAN

Quando si accende il computer e una rete viene rilevata nell'area per cui il computer non è configurato, una finestra a comparsa viene visualizzata accanto all'icona di rete nell'area di notifica (nell'angolo inferiore destro del desktop di Windows).

Seguire le istruzioni fornire in qualsiasi prompt dell'utilità che appare su schermo.

Una volta configurato il computer per la rete senza fili selezionata, un'altra finestra a comparsa avvisa che il computer è connesso a tale rete.

Successivamente, ogni volta che si esegue il collegamento al computer nell'area della rete senza fili selezionata, la stessa finestra a comparsa avvisa della connessione di rete senza fili.

 **N.B.** Se si seleziona una rete protetta, è necessario immettere una chiave WEP o WPA quando è richiesto. Le impostazioni di protezione della rete sono univoche per la rete. Dell non può fornire questa informazione.

 **N.B.** Il computer richiede fino a 1 minuto per collegarsi alla rete.

Attivazione/Disattivazione della scheda per reti senza fili

 **N.B.** Se non si è in grado di collegarsi ad una rete senza fili, accertarsi di avere tutti i componenti per realizzare una WLAN (consultare [Cosa è necessario per realizzare una connessione WLAN](#)), quindi verificare che la scheda per reti senza fili sia attivata premendo <Fn><F2>.

È possibile attivare e disattivare la funzione di rete senza fili del computer premendo la combinazione di tasti <Fn><F2>.

[Torna alla pagina Sommario](#)

[Torna alla pagina Sommario](#)

Uso di Microsoft® Windows® XP

Guida dell'utente di Dell™ Latitude™ D410

- [Guida in linea e supporto tecnico](#)
- [Visualizzazione classica di Microsoft® Windows®](#)
- [Pulitura guidata desktop](#)
- [Trasferimento delle informazioni a un nuovo computer](#)
- [Account utente e Cambio rapido utente](#)
- [Installazione di una rete domestica e per l'ufficio](#)
- [Installazione guidata rete](#)
- [Firewall della connessione ad Internet](#)

Guida in linea e supporto tecnico

 **N.B.** I sistemi operativi Microsoft® Windows® XP Home Edition e Windows XP Professional hanno funzioni e aspetti diversi. Inoltre le opzioni disponibili in Windows XP Professional sono diverse se il computer è collegato a un dominio.

La Guida in linea e supporto tecnico fornisce supporto con Windows XP ed offre altri strumenti didattici e di supporto. Con la Guida in linea e supporto tecnico, è possibile:

1. Accedere alle guide dell'utente relative all'hardware e al software del computer.
1. Trovare informazioni dettagliate sul computer tra cui i registri di errore e di configurazione.
1. Accedere a strumenti didattici e di supporto installati sul computer.
1. Ricercare argomenti che contengono le parole specificate dall'utente.

Per accedere alla Guida in linea e supporto tecnico, fare clic sul pulsante **Start**, quindi scegliere **Help and Support** (Guida in linea e supporto tecnico).

Visualizzazione classica di Microsoft® Windows®

È possibile cambiare l'aspetto del desktop di Windows, del menu **Start** (Avvio) e del Control Panel (Pannello di controllo) in modo che corrisponda a quello dei precedenti sistemi operativi Windows.

 **N.B.** Le procedure in questo documento sono state scritte per la visualizzazione predefinita di Windows, pertanto potrebbero non funzionare se l'utente ha configurato il computer Dell™ con la visualizzazione classica di Windows.

Desktop

1. Fare clic sul pulsante **Start** e fare clic su **Control Panel** (Pannello di controllo).
2. In **Pick a category** (Scegliere una categoria), fare clic su **Appearance and Themes** (Aspetto e temi).
3. In **Pick a task...** (Scegliere un'operazione...), fare clic su **Change the computer's theme** (Cambiare il tema del computer).
4. Nel menu a discesa **Theme** (Tema), selezionare **Windows Classic** (Windows classico).
5. Fare clic su **OK**.

Menu di avvio

1. Fare clic con il pulsante destro del mouse su **Start**, quindi su **Properties** (Proprietà).
2. Selezionare la scheda **Start Menu** (Menu di avvio).
3. Selezionare **Classic Start Menu** (Menu di avvio classico) e fare clic su **OK**.

Pannello di controllo

1. Fare clic sul pulsante **Start** e fare clic su **Control Panel** (Pannello di controllo).

2. Nel pannello di sinistra, fare clic su **Switch to Classic View** (Passa alla visualizzazione classica).
-

Pulitura guidata desktop

Il computer è configurato per utilizzare la Pulitura guidata desktop per spostare le icone dei programmi che non sono usati frequentemente in una cartella designata 7 giorni dopo il primo avvio del sistema e, in seguito, ogni 60 giorni. L'aspetto del menu **Start** (Avvio) cambia con lo spostamento delle icone dei programmi.

Per disattivare la Pulitura guidata desktop, eseguire la seguente procedura.

1. Fare clic con il pulsante destro del mouse in un punto vuoto del desktop e fare clic su **Properties** (Proprietà).
2. Selezionare la scheda **Desktop** e fare clic su **Customize Desktop** (Personalizza desktop).
3. Fare clic su **Run Desktop Cleanup Wizard every 60 days** (Esegui Pulitura guidata desktop ogni 60 giorni) per rimuovere il segno di spunta.
4. Fare clic su **OK**.

Per eseguire Pulitura guidata desktop in qualsiasi momento, seguire la procedura descritta.

1. Fare clic con il pulsante destro del mouse in un punto vuoto del desktop e fare clic su **Properties** (Proprietà).
 2. Selezionare la scheda **Desktop** e fare clic su **Customize Desktop** (Personalizza desktop).
 3. Fare clic su **Clean Desktop Now** (Pulitura desktop).
 4. Quando viene visualizzata la Pulitura guidata desktop fare clic su **Next** (Avanti).
 5. Nell'elenco dei collegamenti deselegionare tutti i collegamenti che si desidera mantenere sul desktop e fare clic su **Next** (Avanti).
 6. Fare clic su **Finish** (Fine) per rimuovere i collegamenti selezionati e chiudere la procedura guidata.
-

Trasferimento delle informazioni a un nuovo computer

Microsoft® Windows® XP offre un Trasferimento guidato file e impostazioni che consente di spostare da un computer di origine a un nuovo computer una serie di dati, tra i quali:

1. Messaggi di posta elettronica
1. Impostazioni della barra degli strumenti
1. Dimensioni delle finestre
1. Segnalibri Internet

È possibile trasferire i dati al nuovo computer su una rete o una connessione seriale, oppure è possibile memorizzarli su un supporto rimovibile, ad esempio un CD scrivibile o un floppy.

Per preparare il nuovo computer al trasferimento dei file:

1. Fare clic sul pulsante **Start**, scegliere **Programs** (Tutti i programmi)→ **Accessories** (Accessori)→ **System Tools** (Utilità di sistema), quindi fare clic su **Files and Settings Transfer Wizard** (Trasferimento guidato file e impostazioni).
2. Quando appare la schermata iniziale di **Files and Settings Transfer Wizard** (Trasferimento guidato file e impostazioni), fare clic su **Next** (Avanti).
3. Nella schermata **Which computer is this?** (Specificare il computer), fare clic su **New Computer** (Nuovo computer) e su **Next** (Avanti).
4. Nella schermata **Do you have a Windows XP CD?** (Si dispone di un CD di Windows XP?), fare clic per selezionare il metodo di trasferimento che si desidera utilizzare. È possibile usare un disco del Trasferimento guidato file, un CD di Windows XP o scegliere di non usare un supporto.
5. Quando appare la schermata **Now go to your old computer** (Passare al vecchio computer), passare al computer vecchio o sorgente. *Non* fare clic su **Next** (Avanti) in questo momento.

Per copiare i dati dal vecchio computer:

1. Sul computer vecchio, inserire il disco del Trasferimento guidato file o il CD *Operating System* di Windows XP.
2. Se si utilizza un disco del Trasferimento guidato file, seguire le istruzioni sullo schermo.
Se si utilizza un CD *Operating System* di Windows XP, fare clic su **Perform additional tasks** (Esegui altre operazioni) sulla schermata **Microsoft Windows**

XP.

3. Nella schermata **What do you want to do?** (Scegliere un'opzione), fare clic su **Transfer files and settings** (Trasferisci file e impostazioni).
 4. Nella schermata iniziale di **Files and Settings Transfer Wizard** (Trasferimento guidato file e impostazioni), fare clic su **Next** (Avanti).
 5. Nella schermata **Which computer is this?** (Specificare il computer), fare clic su **Old computer** (Vecchio computer) e su **Next** (Avanti).
 6. Nella schermata **Select a transfer method** (Selezionare la modalità di trasferimento), fare clic sul metodo di trasferimento preferito.
 7. Nella schermata **What do you want to transfer?** (Selezionare gli elementi da trasferire), selezionare gli elementi che si desidera trasferire e fare clic su **Next** (Avanti).
- Dopo la copia delle informazioni, appare la schermata **Completing the Collection Phase** (Completamento fase di raccolta).
8. Fare clic su **Finish** (Fine).

Per trasferire i dati al nuovo computer:

1. Nella schermata **Now go to your old computer** (Passare al vecchio computer) sul nuovo computer, fare clic su **Next** (Avanti).
 2. Nella schermata **Where are the files and settings?** (Specificare il percorso di file e cartelle), selezionare il metodo scelto per il trasferimento delle impostazioni e dei file e fare clic su **Next** (Avanti).
- I file e le impostazioni raccolte verranno lette e applicate al nuovo computer.
- Una volta applicate tutte le impostazioni e i file, appare la schermata **Finished** (Operazione completata).
3. Fare clic su **Finished** (Operazione completata) e riavviare il nuovo computer.

Account utente e Cambio rapido utente

Aggiunta di account utente

Al termine dell'installazione del sistema operativo Microsoft® Windows® XP, l'amministratore del computer o un utente con diritti di amministratore può creare account utente aggiuntivi seguendo la procedura descritta.

1. Fare clic sul pulsante **Start** e fare clic su **Control Panel** (Pannello di controllo).
2. Nella finestra **Control Panel** (Pannello di controllo) fare clic su **User Accounts** (Account utente).
3. In **Pick a task** (Scegliere un'operazione), fare clic su **Create a new account** (Crea nuovo account).
4. In **Name the new account** (Nome del nuovo account), digitare il nome del nuovo utente, quindi fare clic su **Next** (Avanti).
5. In **Pick an account type** (Scegliere un tipo di account), fare clic su una delle seguenti opzioni:
 - 1 **Computer administrator** (Amministratore del computer) — L'utente può modificare tutte le impostazioni relative al computer.
 - 1 **Limited** (Limitato) — L'utente può solo modificare le proprie impostazioni personali, quali la password. Inoltre non è possibile installare programmi o usare Internet.

 **N.B.** È possibile che siano disponibili opzioni aggiuntive a seconda del sistema operativo in uso, Windows XP Home Edition o Windows XP Professional. Inoltre le opzioni disponibili in Windows XP Professional sono diverse se il computer è collegato a un dominio.

6. Fare clic su **Create Account** (Crea account).

Cambio rapido utente

 **N.B.** Cambio rapido utente non è disponibile se il computer esegue Windows XP Professional ed è un membro di un dominio di computer o se la memoria del computer è inferiore a 128 MB.

Cambio rapido utente consente a più utenti di accedere al computer senza richiedere la disconnessione dell'utente precedente.

1. Fare clic sul pulsante **Start** e quindi su **Log Off** (Disconnetti).

2. Nella finestra **Log Off Windows** (Disconnessione da Windows), fare clic su **Switch User** (Cambia utente).

Quando si utilizza Cambio rapido utente, i programmi che gli utenti precedenti stavano utilizzando continuano a funzionare nello sfondo; ciò potrebbe causare un rallentamento del tempo di risposta del computer. Inoltre i programmi multimediali, quali giochi e software DVD, potrebbero non funzionare in modalità Cambio rapido utente. Per ulteriori informazioni, consultare la [Guida in linea e supporto tecnico](#).

Installazione di una rete domestica e per ufficio

1. Collegare il cavo di rete al connettore della scheda di rete situato sul retro del computer o della periferica di alloggiamento.

 **N.B.** Inserire il cavo finché non scatta in posizione, quindi tirarlo delicatamente per verificare che sia fissato saldamente.

2. Collegare l'altra estremità del cavo di rete ad una periferica per la connessione di rete, ad esempio un connettore di rete a muro.

 **N.B.** Non utilizzare un cavo di rete con un connettore telefonico a muro.



Installazione guidata rete

Il sistema operativo Microsoft® Windows® XP mette a disposizione una Installazione guidata rete che facilita il processo di condivisione di file e stampanti o di una connessione Internet a casa o in ufficio.

1. Fare clic sul pulsante **Start**, scegliere **Programmi** (Tutti i programmi)→ **Accessories** (Accessori)→ **System Tools** (Comunicazioni), quindi fare clic su **Network Setup Wizard** (Installazione guidata rete).
2. Nella schermata iniziale fare clic su **Next** (Avanti).
3. Fare clic su **Checklist for creating a network** (Elenco di controllo per la creazione di una rete).

 **N.B.** La selezione del metodo di connessione denominato **"Il computer è connesso direttamente a Internet"** attiva il firewall integrato fornito con Windows XP Service Pack 1 (SP1) o versione successiva.

4. Completare l'elenco di controllo e la preparazione richiesta.
5. Ritornare all'Installazione guidata rete e seguire le istruzioni sullo schermo.

Firewall della connessione ad Internet

Firewall della connessione ad Internet fornisce la protezione di base contro l'accesso al computer da parte di utenti non autorizzati durante la connessione a Internet. Il firewall viene automaticamente attivato quando si esegue Installazione guidata rete. Quando il firewall è attivo per una connessione di rete, la relativa icona viene visualizzata su sfondo rosso nell'area **Network Connections** (Connessioni di rete) del Control Panel (Pannello di controllo).

Si noti che, nonostante l'attivazione del firewall per la connessione a Internet, l'uso di un programma antivirus rimane comunque un requisito essenziale.

Per ulteriori informazioni, consultare la [Guida in linea e supporto tecnico](#).

[Torna alla pagina Sommario](#)